

MANUAL DE MONTAGEM

Observe a lista de descrição na página seguinte:

***Importante:** somente dê o aperto final com o conjunto todo pré-instalado.

01-Identifique os pontos de apoio, no bagageiro original da motocicleta, Fig. 01 e 02;

02-Retire os parafusos, e em seu lugar adicione os espaçadores (item 03), Fig. 03 e 04;

03-Posicione a chapa suporte (item 01), e com os parafusos M6 x 40 (item 03 – DETALHE A1) faça a união do conjunto na motocicleta, Fig. 05 e 06;

04-Confira a posição e alinhamento dos mesmos, e dê aperto final aos parafusos;

11431

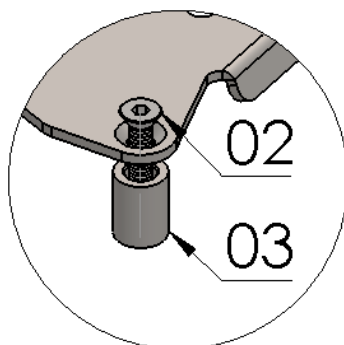
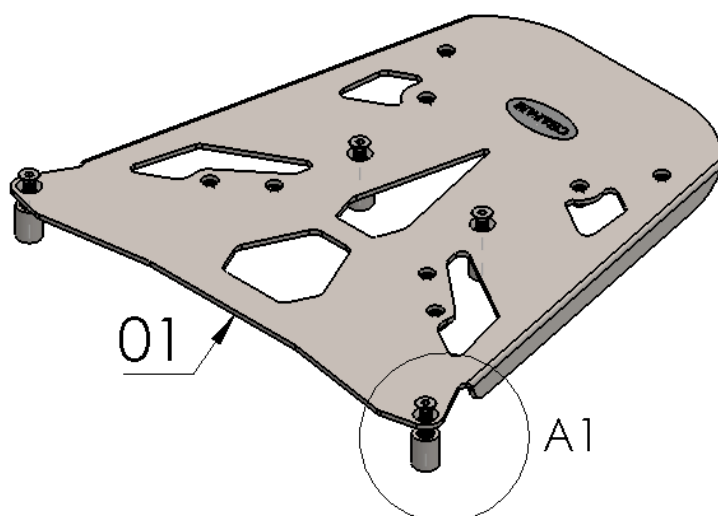
Chapa suporte de bauleto p/
BMW F 750 GS/ F 850 GS (preto fosco)DETALHE A1
ESCALA 2 : 5

Nº Item	Cód. Peça	Descrição	Quant.
01	-	CHAPA SUPORTE DE BAULETO P/ BMW F 750 GS/F 850 GS	01
02	1901	PARAF. CAB. CHATA ALLEN MA 06 - 1,00 X 40 INOX	04
03	-USI-0286- (0006)	ESPAÇADOR Ø EXT. 14,10 X Ø INT. 8,30 X COMP. 19,00	04

Imagem Meramente Ilustrativa

(Versão-01.0)

O produto está sujeito a alterações sem aviso prévio



IMPORTANTE

Por questões técnicas, segurança e garantia este produto deve ser instalado por pessoas especializadas. Não nos responsabilizamos por defeitos na montagem desta peça.

11431 – Chapa suporte de bauleto p/ BMW F 750 GS/ F 850 GS (preto fosco)

Características:

- Produzido em chapa e tubo de aço carbono;
- Acabamento com pintura eletrostática pó preto texturizado fosco;
- Acompanha parafusos e espaçadores;
- Massa do produto aproximado: 1,40 kg;
- Pessoas necessárias para instalação: 1.



www.chapam.com.br

suportetecnico@chapam.com.br

Figura: 01



Figura: 02



Figura: 03



Figura: 04



Figura: 05

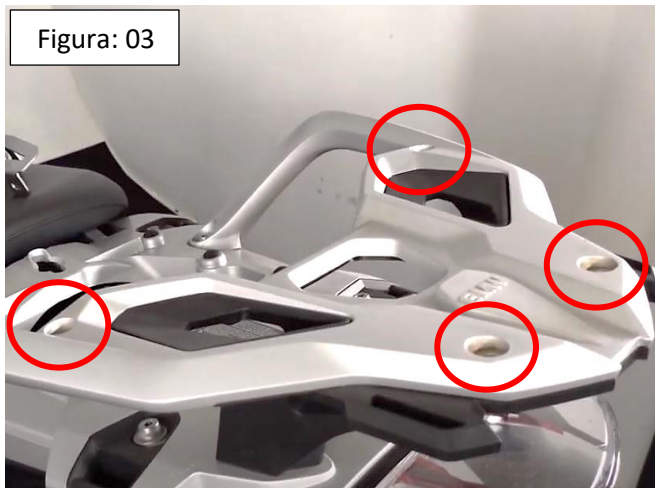

Figura: 06



Figura: 07



Figura: 08

