



MANUAL DE MONTAGEM

Observe a lista de descrição na página seguinte:

***Importante:** Somente dê o aperto final com o conjunto todo pré-instalado.

01-Identifique o ponto de apoio do protetor dianteiro, localizado no quadro frente ao motor, conforme indicado pela seta na figura 01;

02-Instale o protetor dianteiro (item 01) de modo a encaixar a furação do mesmo com o seu ponto de apoio, para fixar utilize o parafuso sextavado 8 x 120 (item 06) e porca travante M8 (item 04), Fig. 02 e 03;

03-Monte a parte superior adicionando a abraçadeira (item 03), a borracha (item 02), parafusos (item 05) e porcas (item 06), a borracha deverá ficar entre o quadro e o protetor, conforme figuras 04, 05, 06, 07 e detalhe A1 da lista de descrição;

04-Confira a posição e alinhamento dos mesmos e dê aperto final dos parafusos e porcas.

12058

Protetor dianteiro p/ ROYAL ENFIELD CLASSIC 500 (preto fosco)

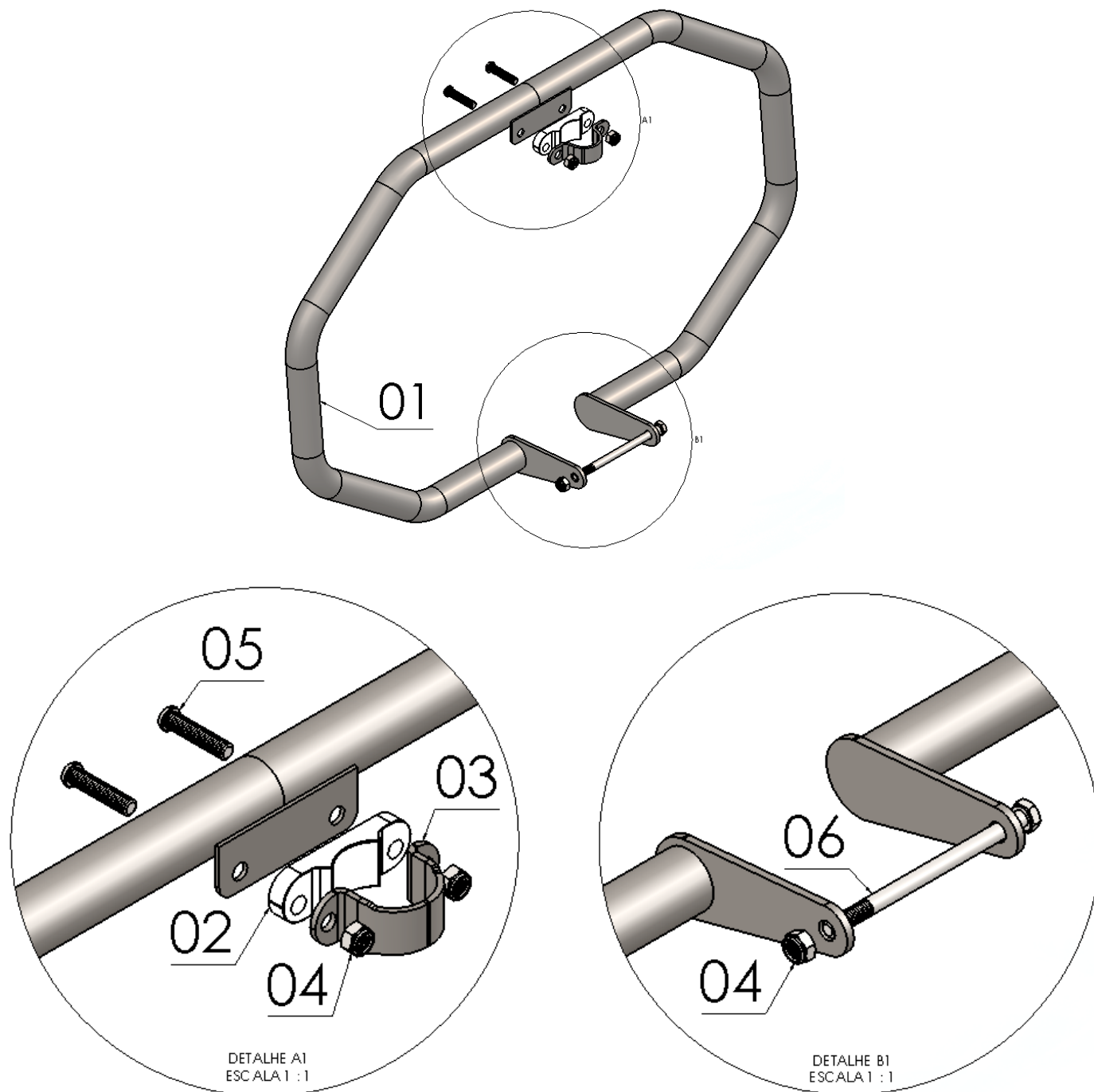

Nº Item	Cód. Peça	Descrição	Quant.
01	-	Protetor dianteiro Royal Enfield Classic 500 (corpo principal)	01
02	257	Borracha para protetor dianteiro	01
03	-PRE-0624- (0003)	Abraçadeira protetor dianteiro	01
04	284	Porca sextavada travante baixa M8 – 1,25	03
05	1170	Parafuso abaulado MA 08 – 1,25 x 35 (rosca total)	02
06	205	Parafuso sextavado MA 08 – 1,25 x 120 (rosca parcial)	01

Imagem Meramente Ilustrativa
(Versão-01.0)

O produto está sujeito a alterações sem aviso prévio

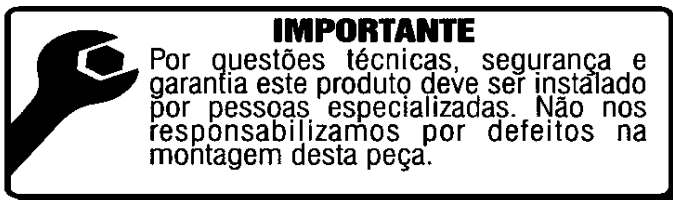

12058 – Protetor dianteiro para ROYAL ENFIELD CLASSIC 500 (preto fosco)

Características:

- Produzido em tubo redondo e chapa de aço carbono;
- Acabamento com pintura eletrostática pó preto texturizado fosco;
- Acompanha parafusos e porcas;
- Massa do produto aproximado: 2,998 kg;
- Pessoas necessárias para instalação: 2.



www.chapam.com.br

suportetecnico@chapam.com.br

Figura: 01



Figura: 02



Figura: 03



Figura: 04



Figura: 05

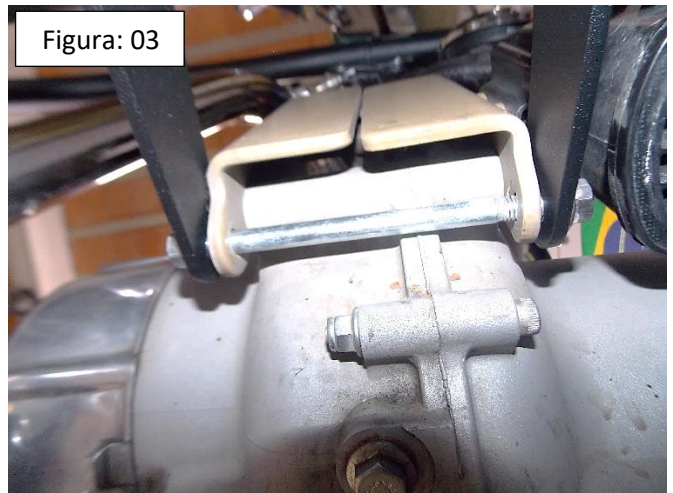
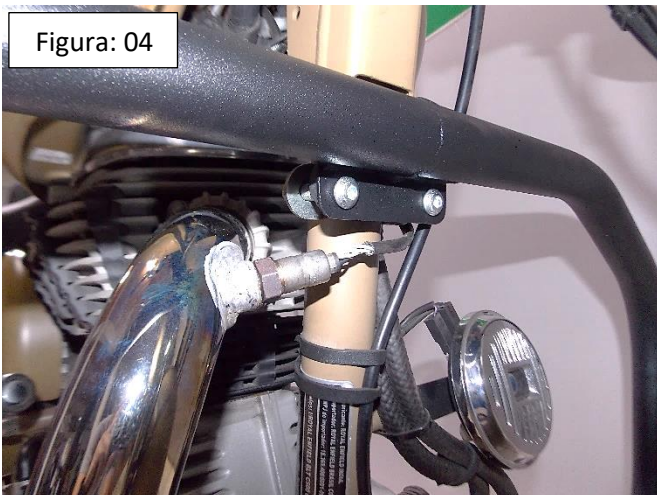