

Figura: 09



Figura: 10



Figura: 11



Figura: 12



MANUAL DE MONTAGEM

Observe a lista de descrição na página seguinte:

***Importante:** somente dê o aperto final com o conjunto todo pré-instalado.

01-Identifique os pontos de apoio da peça, localizados na alça original da moto, Fig. 01 e 02;

02-Posicione os espaçadores (item 02), na furação respectiva da alça, Fig. 03 e 04;

03-Adicione a chapa suporte de bauleto (item 01) acima dos espaçadores. Na parte frontal da chapa utilize arruela M8 e parafuso abaulado M8 x 45 (itens 03 e 04 – DETALHE A1), na parte posterior fixe o conjunto com os parafusos cabeça chata M8 x 50 (item 05 – DETALHE B1), Fig. 05, 06, 07 e 08;

04-Confira a posição e alinhamento dos mesmos, e dê aperto final aos parafusos e porcas, Fig. 09 e 10;

12304

CHAPA SUPORTE DE BAULETO P/
TRIUMPH TIGER 900 (preto fosco)

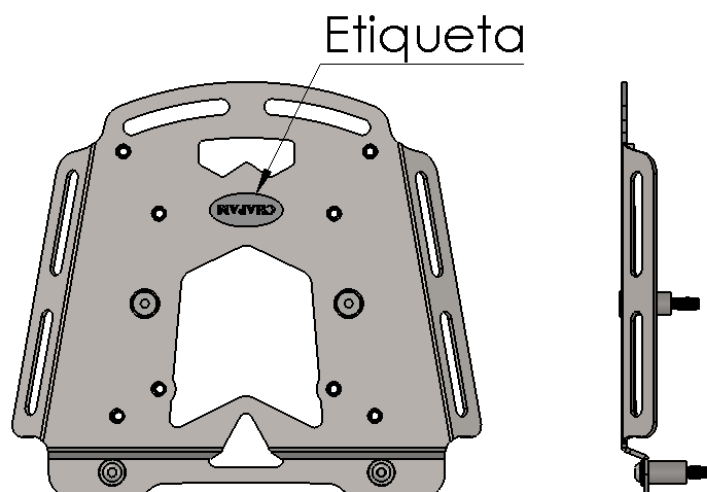
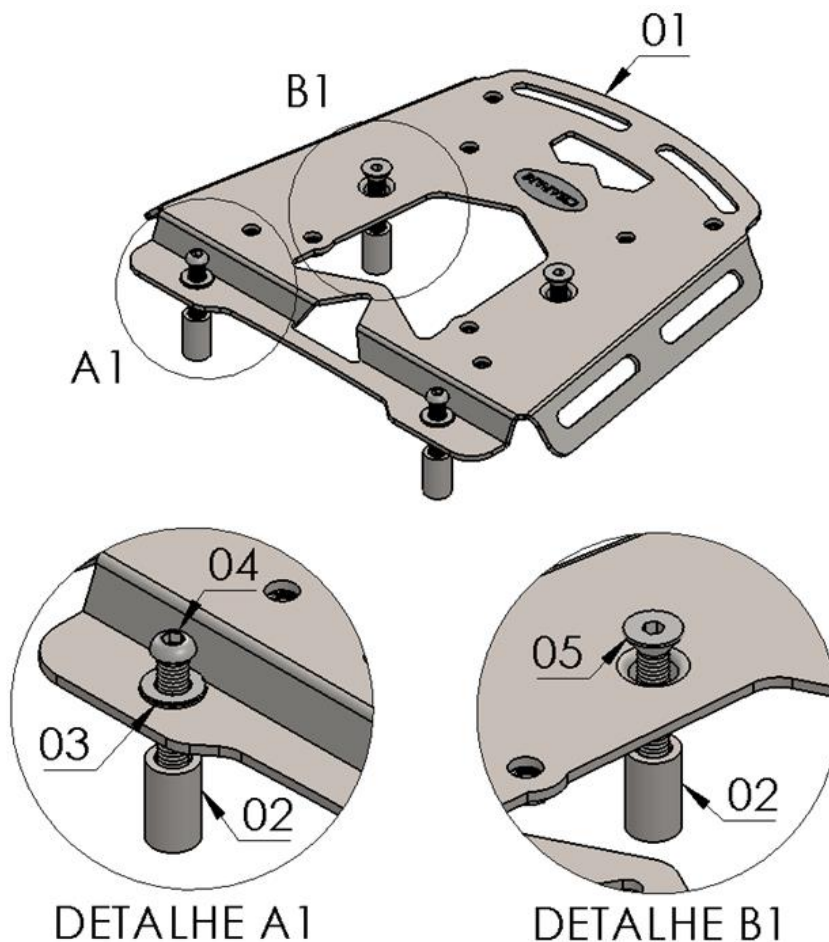

Nº Item	Cód. Peça	Descrição	Quant.
01	-	Chapa suporte de bauleto TRIUMPH TIGER 900 (corpo principal)	01
02	USI-0286- (0007)	Espaçador Ø Ext. 14,10 x Ø Int. 8,30 x Comp. 24,00	04
03	105	Arruela lisa M8 (8,40 x 17,00 x 1,50 mm)	02
04	1893	PARAF. CAB. ABAUL. ALLEN MA 08 - 1,25 X 45 INOX rosca total	02
05	1827	PARAF. CAB. CHATA ALLEN MA 08 - 1,25 X 50 INOX rosca total	02

Imagem Meramente Ilustrativa

(Versão-03.0)

O produto está sujeito a alterações sem aviso prévio



12304 – CHAPA SUPORTE DE BAULETO P/ TRIUMPH TIGER 900 (preto fosco)

Características:

- Produzido em chapa de aço carbono;
- Acabamento com pintura eletrostática pó preto texturizado fosco;
- Acompanha parafusos, arruelas e espaçadores;
- Massa do produto aproximado: 1,38 kg;
- Pessoas necessárias para instalação: 1.



www.chapam.com.br

suportetecnico@chapam.com.br

Figura: 01



Figura: 02



Figura: 03



Figura: 04



Figura: 05

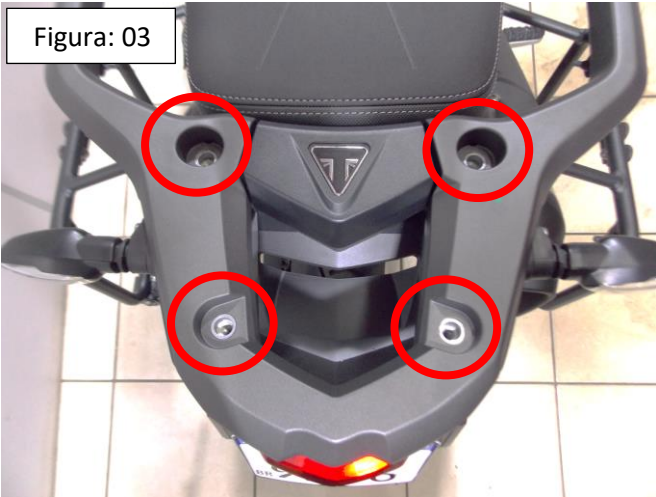

Figura: 06



Figura: 07



Figura: 08

