



Figura: 09



Figura: 10



Figura: 11

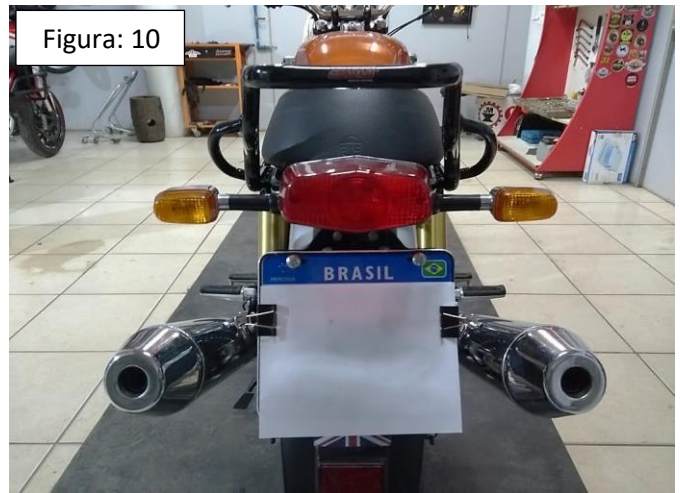

Figura: 12

MANUAL DE MONTAGEM

Observe a lista de descrição na página seguinte:

***Importante:** Somente dê o aperto final com o conjunto todo pré-instalado.

- 01-**Remova a alça original para a mão, localizado na esquerdo da moto (lado da marcha), Fig. 01;
- 02-**Retire os três parafusos restantes, da parte inferior do passageiro, Fig. 02, 03 e 04;
- 03-**Inicie a montagem pelo lado direito, posicione a furação do bagageiro abaixo do quadro e fixe utilizando os parafusos removido nos procedimentos anteriores, Fig. 05 e 06;
- 04-**Na lateral esquerda, reinstale a alça original e fixe o conjunto utilizando os parafusos originais, Fig. 07 e 08;
- 05-**Confira a posição e alinhamento dos mesmos e dê aperto final dos parafusos e porcas.

12641

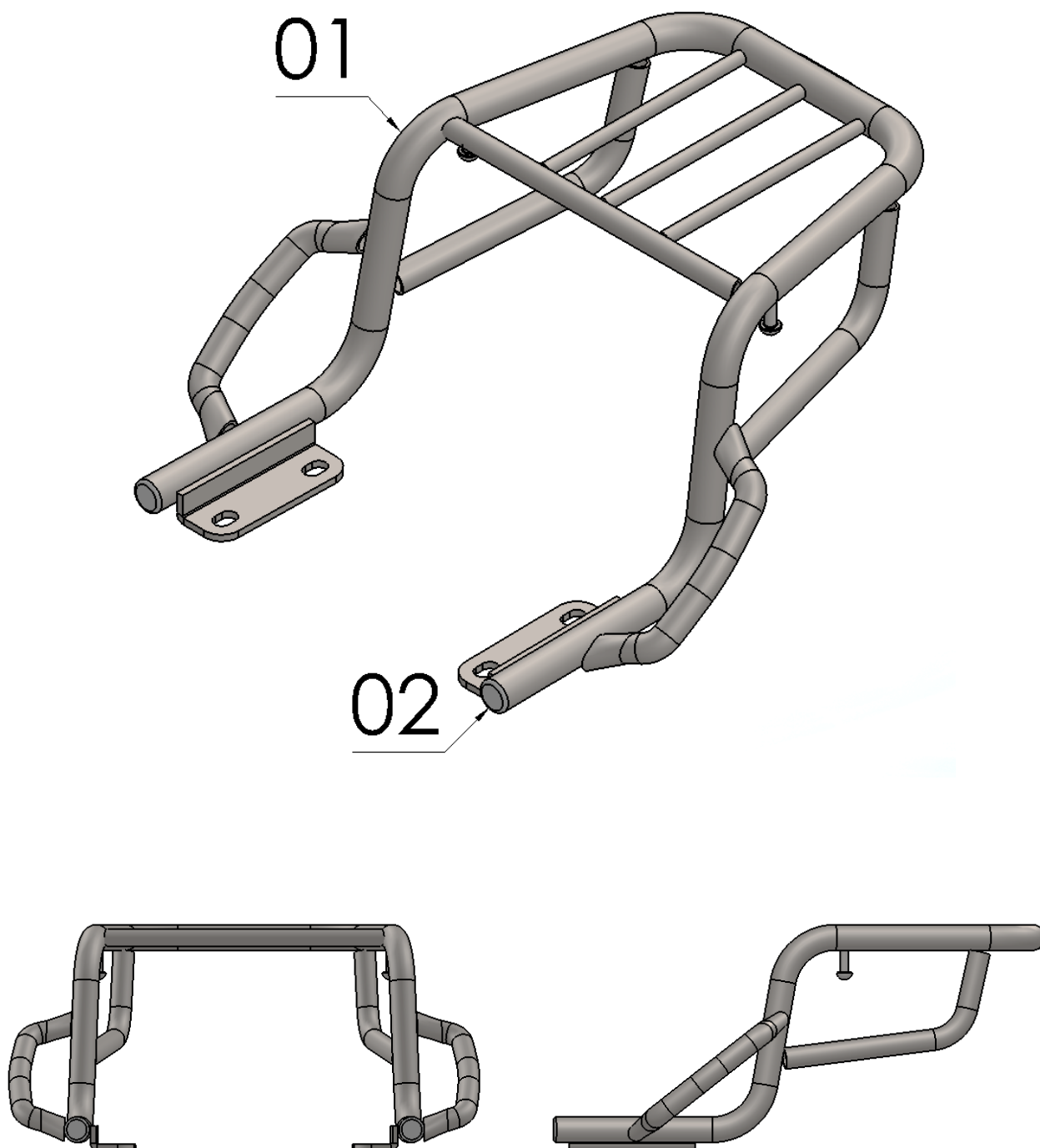
Bagageiro modelo tubular ROYAL ENFIELD
INTERCEPTOR 650/ CONTINENTAL GT (preto brilhante)

Nº Item	Cód. Peça	Descrição	Quant.
01	-	Bagageiro modelo tubular ROYAL ENFIELD INTERCEPTOR 650/ CONTINENTAL GT (corpo principal)	01
02	248	Ponteira plástica interna 3/4	02

Imagem Meramente Ilustrativa

(Versão-01)

O produto está sujeito a alterações sem aviso prévio



12641 – Bagageiro modelo tubular ROYAL ENFIELD INTERCEPTOR 650/ CONTINENTAL GT (preto)

Características:

- Produzido em tubo redondo e chapa de aço carbono;
- Acabamento com pintura eletrostática pó brilhante;
- Acompanha manual;
- Massa do produto aproximado: 1,86 kg;
- Pessoas necessárias para instalação: 1.



www.chapam.com.br

suportetecnico@chapam.com.br

Figura: 01



Figura: 02



Figura: 03



Figura: 04

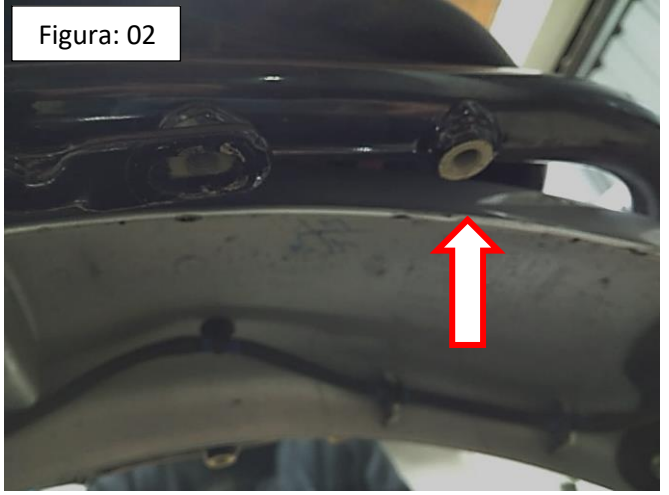

Figura: 05

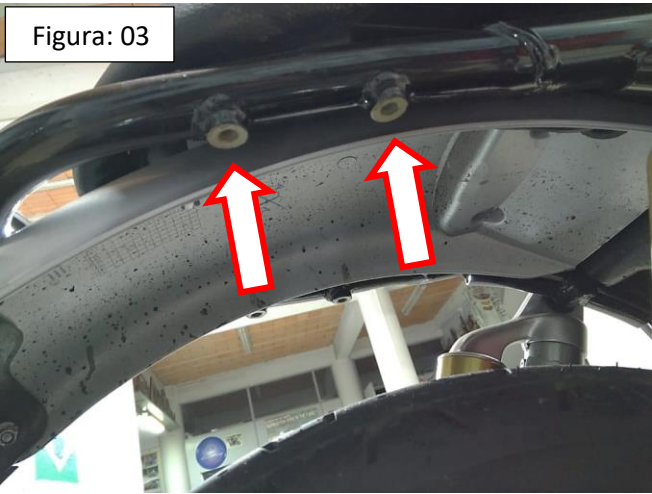

Figura: 06



Figura: 07



Figura: 08

