

## \*MODELOS QUE POSSUI A PROTEÇÃO PLÁSTICA ORIGINAL

Figura: 01



Figura: 02



Figura: 03



Figura: 04



Figura: 05

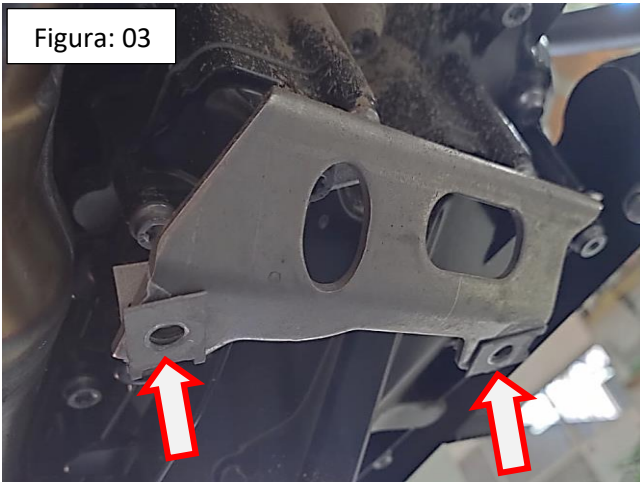

Figura: 06



### MANUAL DE MONTAGEM

Observe a lista de descrição na página seguinte:

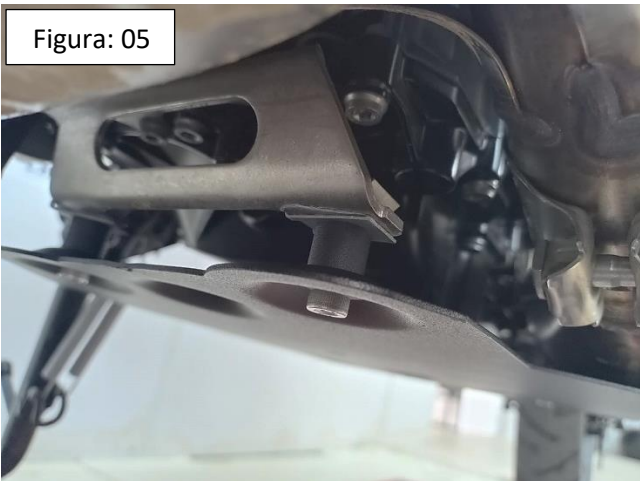
**\*Importante:** somente dê o aperto final com o conjunto todo pré-instalado.

**01-**Retire o protetor de cárter original, localizado na parte inferior da moto, Fig. 01 e 02;

**02-**Posicione a furação com diâmetro menor da proteção cárter CHAPAM (item 01), e fixe no suporte da proteção original da motocicleta, use espaçador comprimento 12 milímetros, arruela 1/4 e parafuso cilíndrico M6 x 30 (itens 03, 06 e 08 – DETALHE B1), Fig. 03, 04 e 05;

**03-**Confira a posição e alinhamento dos mesmos, e dê aperto final dos parafusos, Fig. 06.

11426

Protetor de cárter em chapa de aço  
BMW F750GS-F850GS (preto fosco)

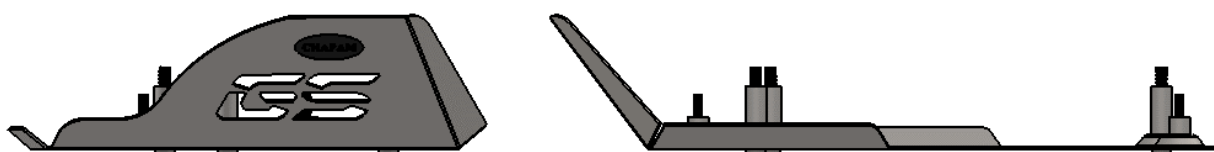
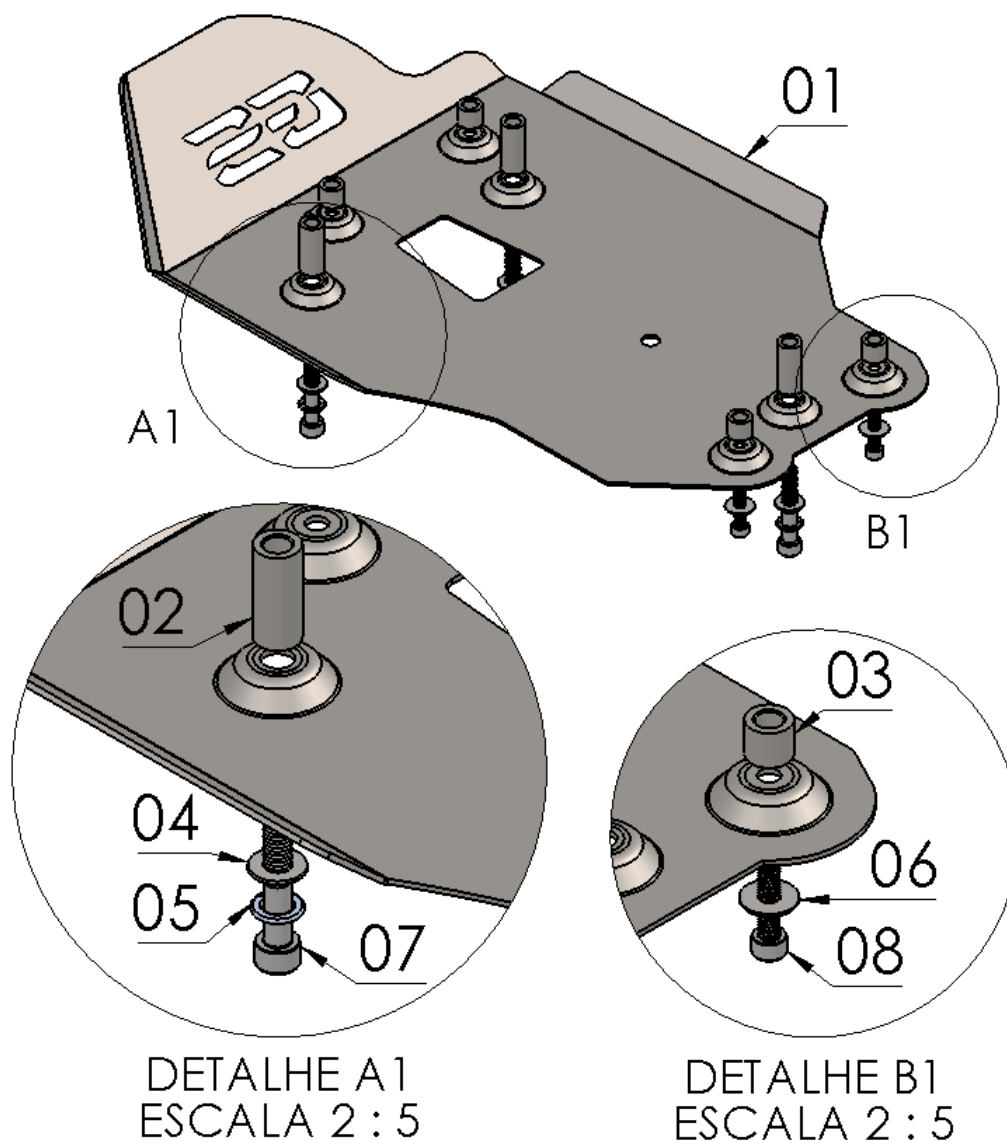

Nº Item	Cód. Peça	Descrição	Quant.
01	-	Protetor de cárter BMW F750GS-F850GS (corpo principal)	01
02	-USI-0286- (0010)	Espaçador Ø Ext. 14,10 x Ø Int. 8,30 x Comp. 32,00	03
03	-USI-0286- (0002)	Espaçador Ø Ext. 14,10 x Ø Int. 8,30 x Comp. 12,00	04
04	105	Arruela lisa M8 (8,40 x 17,00 x 1,50 mm)	03
05	1506	Arruela de pressão M8	03
06	1401	Arruela lisa 1/4 (6,4 x 17 x 1,2mm)	04
07	1911	PARAF. CAB. CILIND. ALLEN MA 08 - 1,25 X 50 INOX (rosca parcial)	03
08	1022	PARAF. CAB. CILIND. ALLEN MA 06 - 1,00 X 30 INOX (rosca total)	04

**Imagem Meramente Ilustrativa**

(Versão-02.0)

O produto está sujeito a alterações sem aviso prévio



### **IMPORTANTE**

Por questões técnicas, segurança e garantia este produto deve ser instalado por pessoas especializadas. Não nos responsabilizamos por defeitos na montagem desta peça.

## **11426 – Protetor de cárter em chapa de aço BMW F 750 GS \_ F 850 GS (preto fosco)**

Características:

- Produzido em chapa de aço carbono;
- Acabamento com pintura eletrostática pó preto texturizado fosco;
- Acompanha parafusos e arruelas;
- Massa do produto aproximado: 1,624 kg;
- Pessoas necessárias para instalação: 2.



[www.chapam.com.br](http://www.chapam.com.br)

[suportetecnico@chapam.com.br](mailto:suportetecnico@chapam.com.br)

## \*MODELOS QUE NÃO POSSUI A PROTEÇÃO PLÁSTICA ORIGINAL

Figura: 01



Figura: 02



Figura: 03



Figura: 04

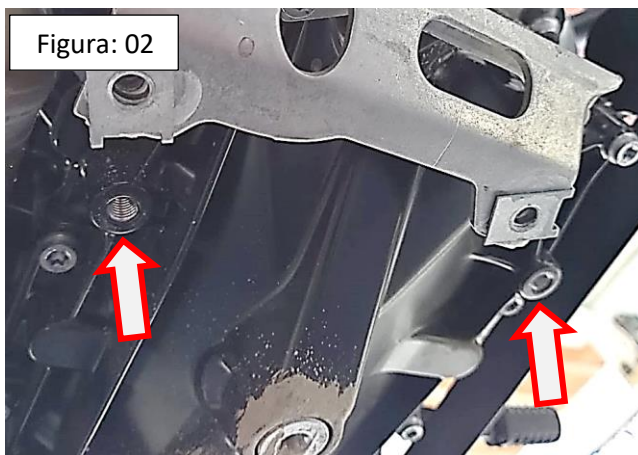

Figura: 05

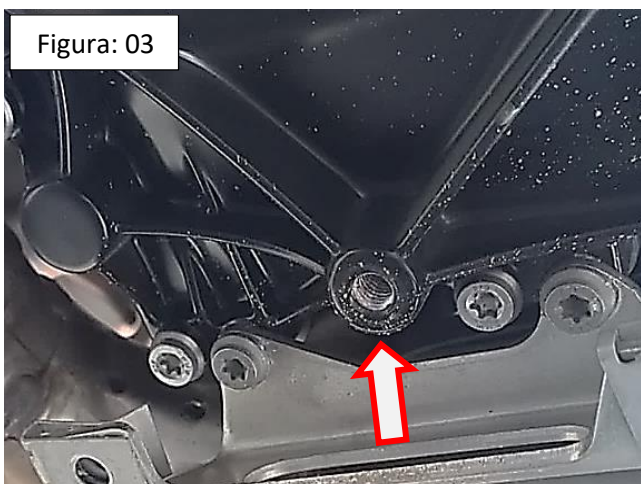

Figura: 06

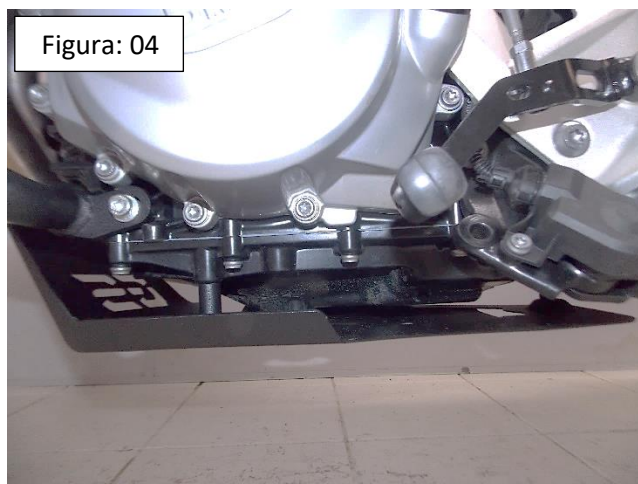
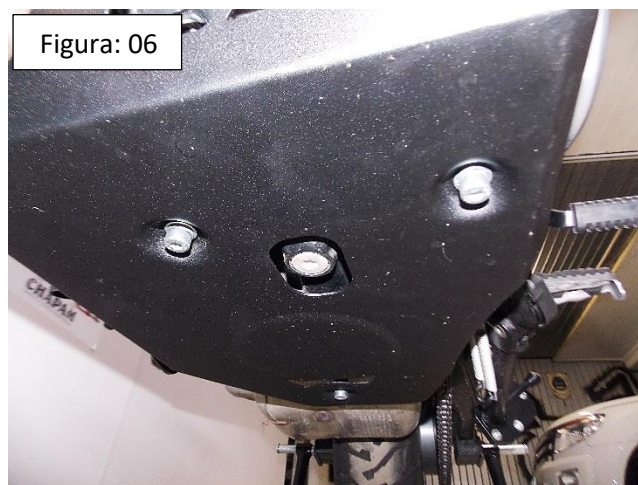

## MANUAL DE MONTAGEM

Observe a lista de descrição na página seguinte:

**\*Importante:** somente dê o aperto final com o conjunto todo pré-instalado.

**01-**Identifique os três pontos de fixação, são roscas localizados no próprio cárter de moto, Fig. 01, 02 e 03;

**02-**Posicione a furação com diâmetro maior da proteção cárter CHAPAM (item 01), e instale na furação anteriormente citada, utilize espaçador de comprimento 32 milímetros, arruela lisa M8, arruela de pressão e parafuso cilíndrico M8 x 50 (itens 02, 04, 05 e 07 – DETALHE A1), Fig. 04 e 05;

**03-**Confira a posição e alinhamento dos mesmos, e dê aperto final dos parafusos, Fig. 06.