

Figura: 05



## MANUAL DE MONTAGEM

**Observe a lista de descrição na página seguinte:**

**01-**Retire o anel elástico de um dos lados do eixo (item 03);

**02-**Após retirado o anel elástico posicione o eixo (item 02) juntamente com o cavalete central (item 01) no suporte de fixação do cavalete central localizado na parte inferior do quadro, observe Figuras 01 e 02;

**03-**Instalado o eixo com cavalete na motocicleta insira o segundo anel elástico (item 03);

**04-**Acrescente as molas (item 04) ao cavalete central no encaixe existente na própria motocicleta, é necessário que esteja recuado para facilitar o engate, observe as figuras 03 e 04.

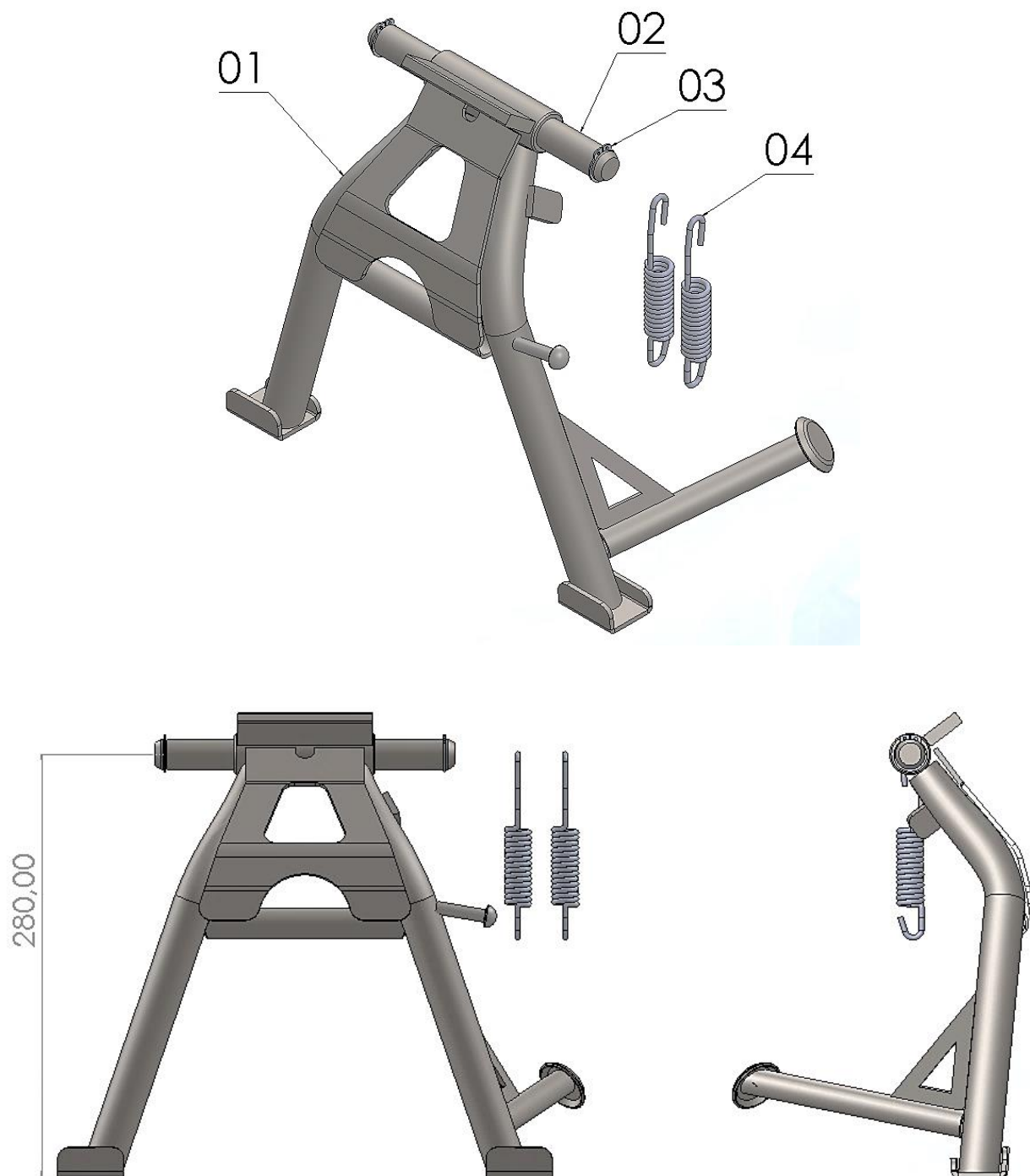

Nº Item	Cód. Peça	Descrição	Quant.
01	-	Cavelete central HONDA TRANSALP 700 (corpo principal)	01
02	-USI-0960- (0001)	Eixo Ø Ext. 19,00 x Comp. 190,00 Cav. central	01
03	1061	Anel de pressão elástico Ø Ext. 19 mm	02
04	1250	Mola para cavelete central (Ø 3,2 compr. 113,00 mm).	02

**Imagem Meramente Ilustrativa**

**(Versão-01)**

**O produto está sujeito a alterações sem aviso prévio**



**IMPORTANTE**  
Por questões técnicas, segurança e garantia este produto deve ser instalado por pessoas especializadas. Não nos responsabilizamos por defeitos na montagem desta peça.

## 1135 – Cavalete central para HONDA TRANSALP 700 completo (preto fosco)

Características:

- Produzido em tubo e chapa de aço carbono;
- Acabamento com pintura eletrostática pó preto texturizado fosco;
- Acompanha eixo, anel elástico e molas;
- Massa do produto aproximado: 2,2 kg.
- Pessoas necessárias para instalação: 02.



[www.chapam.com.br](http://www.chapam.com.br)

[suportetecnico@chapam.com.br](mailto:suportetecnico@chapam.com.br)

