

Figura: 06



MANUAL DE MONTAGEM

Observe a lista de descrição na página seguinte:

01-Retire o anel elástico de um dos lados do eixo (item 04);

02-Após retirado o anel elástico posicione o eixo (item 03) juntamente com o cavalete central (item 01) no suporte de fixação do cavalete central localizado na parte inferior do quadro, observe Figuras 01 e 02;

03-Instalado o eixo com cavalete na motocicleta insira o segundo anel elástico (item 04);

04-Acrescente a mola (item 05) ao cavalete central no encaixe existente na própria motocicleta, é necessário que esteja recuado para facilitar o engate, observe as figuras 03, 04 e 05.

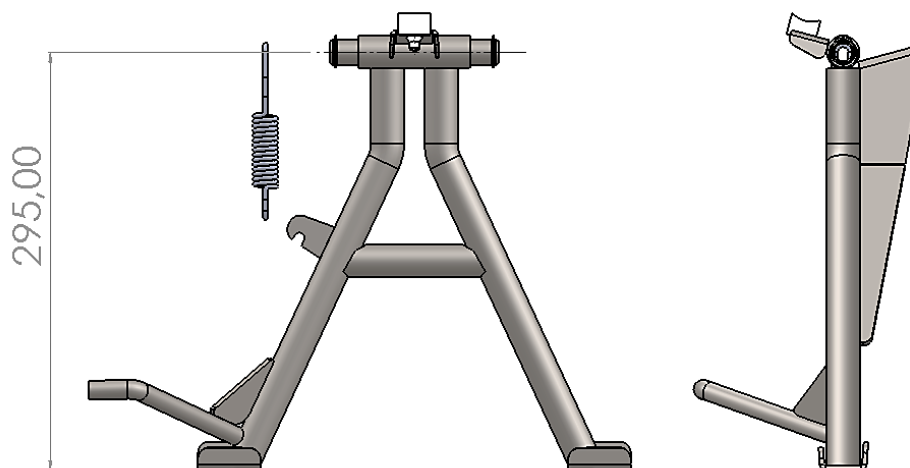
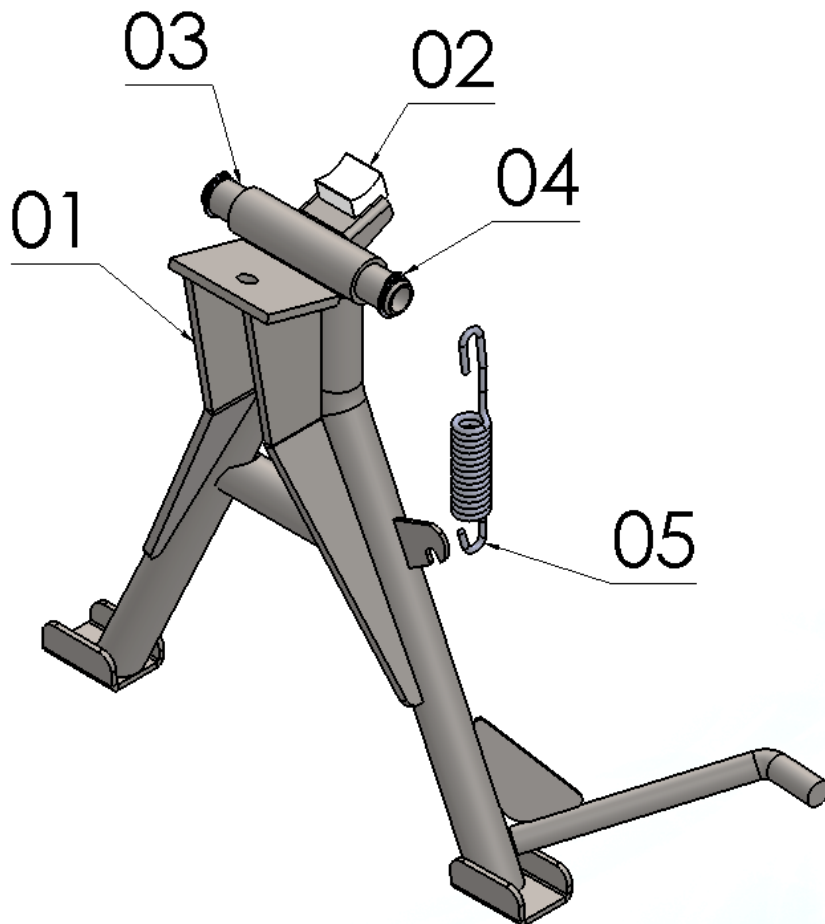

Nº Item	Cód. Peça	Descrição	Quant.
01	-	Cavelete central HONDA CB 300 (corpo principal)	01
02	354	Borracha batente cavelete central	01
03	-USI-1659- (0001)	Eixo Ø Ext. 16,70 x Ø Comp. 114,00	01
04	1387	Anel elástico	02
05	1250	Mola para cavelete central (Ø 3,2 compr. 113,00 mm).	01

Imagem Meramente Ilustrativa

(Versão-01)

O produto está sujeito a alterações sem aviso prévio



6641 – Cavalete central para HONDA CB 300 completo (preto)

Características:

- Produzido em tubo e chapa de aço carbono;
- Acabamento com pintura eletrostática pó preto liso brilhante;
- Acompanha eixo, anel elástico, borracha batente e mola;
- Massa do produto aproximado: 1,7 kg.
- Pessoas necessária para instalação: 02.



www.chapam.com.br

suportetecnico@chapam.com.br

