

Figura: 04



MANUAL DE MONTAGEM

Observe a lista de descrição na página seguinte:

01-Retire um dos anéis de pressão (item 03);

02-Instale o cavalete central (item 01) no suporte original da motocicleta posicionado abaixo no quadro, Fig. 01;

03-Insira o eixo (item 02), junto ao cavalete central e depois recoloque o anel retirado na etapa 01 conforme Fig. 02 e 03;

04-Acrescente o suporte de mola e a mola (itens 04 e 05) ao cavalete central nos pontos de engate, é necessário que esteja recuado para facilitar o engate;

05-Encaixe a borracha de batente (item 06) no cavalete central.

6730

Cavelete central para YAMAHA YBR 125/
FACTOR 2014 completo (preto)

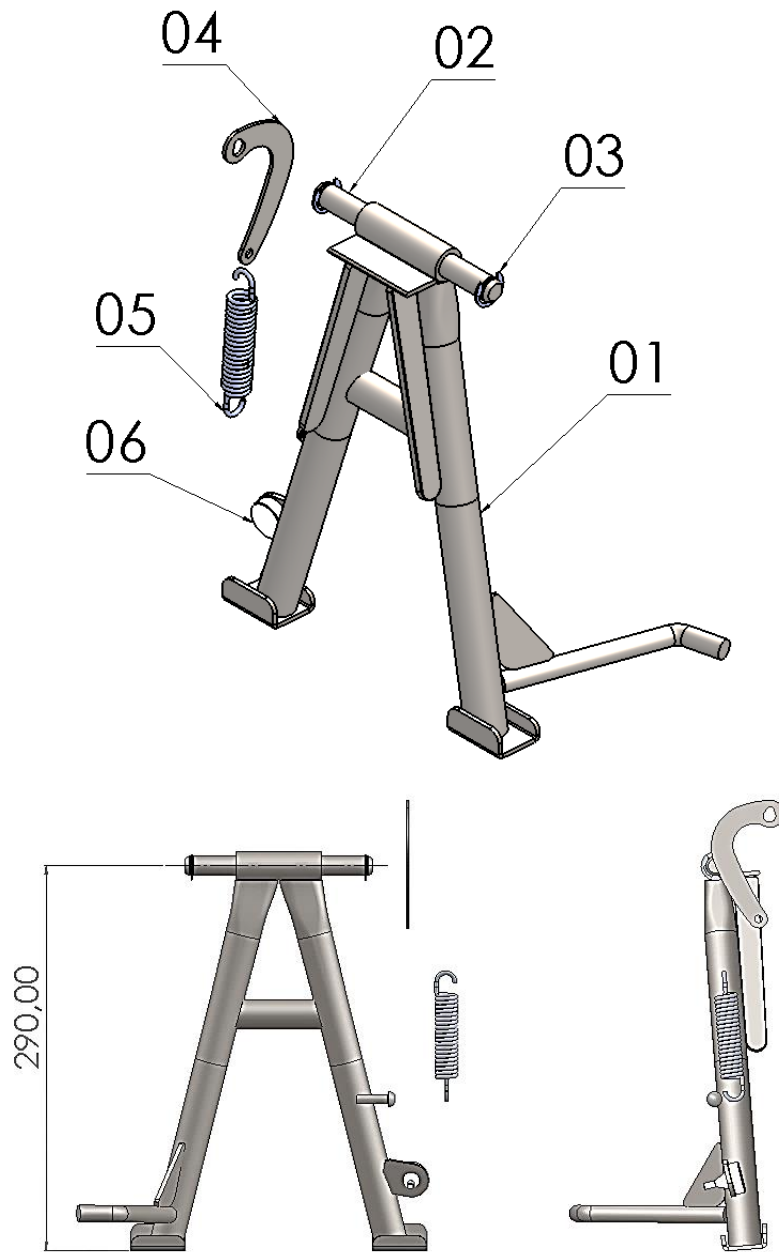

| Nº Item | Cód. Peça | Descrição | Quant. |
|---------|--------------------|---|--------|
| 01 | - | Cavelete central YAMAHA YBR 125/ FACTOR 2014 (corpo principal) | 01 |
| 02 | -USI-0349- (0002) | Eixo Ø Ext. 15,00 x Comp. 145,00 | 01 |
| 03 | 475 | Anel de pressão 3 pontas | 02 |
| 04 | CACN-0215 - (0003) | Suporte de mola cavelete central para YAMAHA YBR 125 e FACTOR 2014. | 01 |
| 05 | 371 | Mola p/ cavelete central 3,20 mm - COMP. INT. 95,00 mm | 01 |
| 06 | 697 | Borracha p/ batente | 01 |

Imagem Meramente Ilustrativa
(Versão-01)

O produto está sujeito a alterações sem aviso prévio



6730 - Cavalete central para YAMAHA YBR 125/ FACTOR 2014 completo (preto)

Características:

- Produzido em tubo e chapa de aço carbono;
- Acabamento com pintura eletrostática pó preto liso brilhante;
- Acompanha eixo, anel de pressão 3 pontas, mola e borracha p/ batente;
- Massa do produto aproximado: 1,6 kg.
- Pessoas necessárias para instalação: 02.



www.chapam.com.br

suportetecnico@chapam.com.br

