

MANUAL DE MONTAGEM

Observe a lista de descrição na página seguinte:

***Importante:** Somente dê o aperto final com o conjunto todo pré-instalado.

01-Coloque as buchas flangeadas (item 02), no furo do cavalete central (item 01), Fig. 01;

***Observação:** É recomendado o uso de graxa entre as buchas e o cavalete.

02-Adicione o conjunto ao quadro, sua localização fica perto do link da suspensão, Fig. 02;

03-Inicia a instalação pelo lado esquerdo, fixe o cavalete na moto com o parafuso M10 x 25 (item 03 – DETALHE LE), Fig. 03 e 04;

***Observação:** É recomendado o uso de cola trava rosca nos parafusos que fixaram o cavalete a moto.

04-Agora no lado direito, prenda a parte superior do suporte de fixação da mola (item 05), utilize o espaçador de comprimento 12 milímetros, arruela M8 e parafuso M8 x 30 (itens 04, 06 e 07 – DETALHE LD), Fig. 05;

05-Com o parafuso M10 x 25 faça a união do suporte de fixação da mola, cavalete central e moto, Fig. 06;

06-Posicione a furação do suporte de mola (item 08) no seu suporte de fixação, Fig. 07;

07-Acrescente a mola (item 10) junto ao suporte de mola e no cavalete, é necessário que o mesmo esteja recuado para facilitar o engate, Fig. 08;

08-Confira a posição e alinhamento dos mesmos e dê aperto final dos parafusos e porcas, 09 e 10;

8020

Cavelete central
SUZUKI V-STROM DL 650 mod. 2012-2022 (preto fosco)

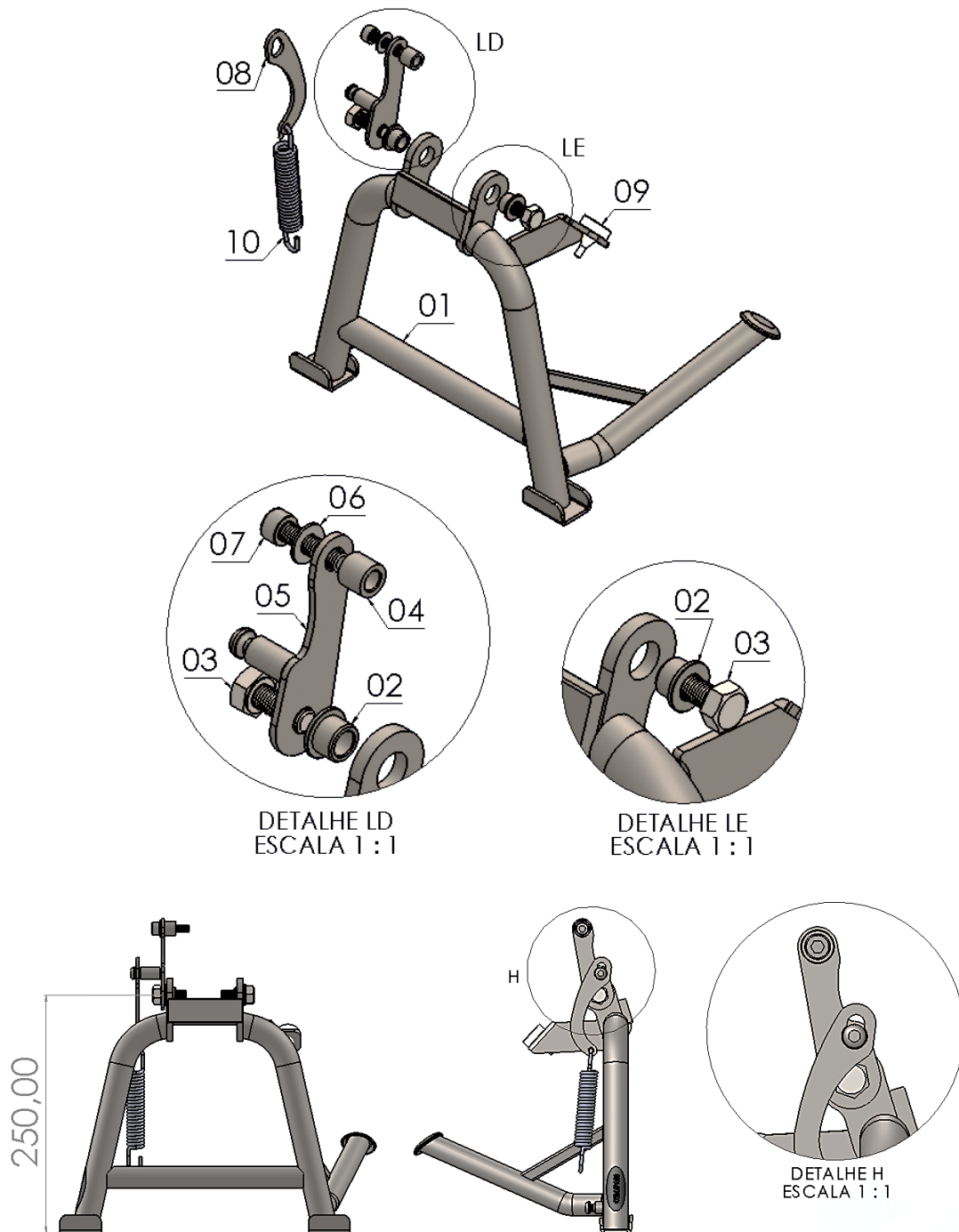

Nº Item	Cód. Peça	Descrição	Quant.
01	-	Cavelete central SUZUKI V-STROM DL 650 2012-2022 (corpo principal)	01
02	USI-1102- (0001)	Bucha flangeada Ø Ext. 21,00 x Ø Int. 10,50 x Comp. 11,70 mm	02
03	1448	Parafuso sextavado MB 10 – 1,25 x 25 Aço (rosca total)	02
04	USI-0286- (0002)	Espaçador Ø Ext. 14,10 x Ø Int. 8,30 x Comp. 12,00 mm	01
05	-	Suporte de fixação de mola cavelete central SUZUKI V-STROM 650 DL	01
06	105	Arruela lisa M8 (8,40 x 17,00 x 1,50 mm)	01
07	1912	Parafuso cilíndrico MA 08 – 1,25 x 30 INOX (rosca total)	01
08	-	Suporte de mola cavelete central SUZUKI V-STROM 650 DL	01
09	0697	Borracha redonda batente	01
10	1113	Mola cavelete central alta cilindrada (Ø 3,40 x Comp. Int. 120,00 mm)	01

Imagem Meramente Ilustrativa

(Versão-03)

O produto está sujeito a alterações sem aviso prévio

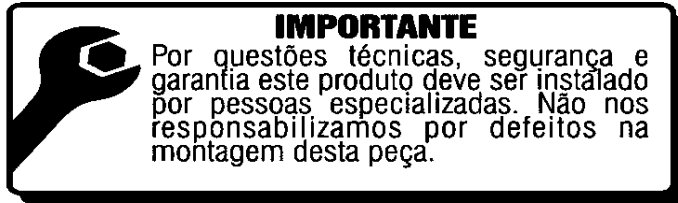

8020 – Cavalete central SUZUKI

V-STROM DL 650 mod. 2012-2022 (preto fosco)

Características:

- Produzido em tubo redondo e chapa de aço carbono;
- Acabamento com pintura eletrostática pó preto fosco;
- Acompanha parafusos, porcas, espaçadores, buchas e mola;
- Massa do produto aproximado: 1,82 kg;
- Pessoas necessárias para instalação: 2.



www.chapam.com.br

suportetecnico@chapam.com.br

Figura: 01



Figura: 02



Figura: 03



Figura: 04

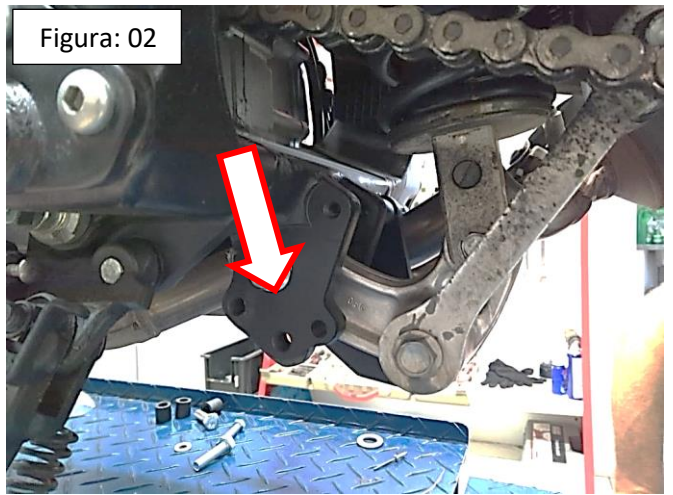

Figura: 05

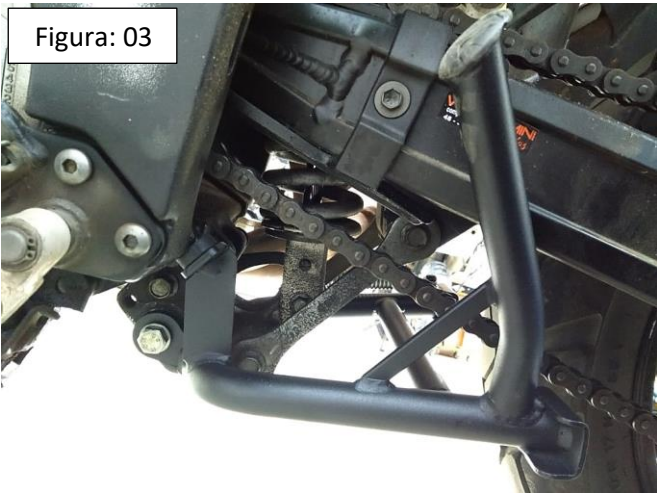

Figura: 06



Figura: 07



Figura: 08

