



MANUAL DE MONTAGEM

Observe a lista de descrição na página seguinte:

***Importante:** somente dê o aperto final com o conjunto todo pré-instalado.

01-Identifique os pontos de fixação, localizados na alça do passageiro, Fig. 01 e 02;

02-Retire os parafusos laterais da alça;

03-Posicione a furação dos suportes (itens 02 e 03) nas laterais correspondente. Na parte frontal fixe com arruela M8, parafuso M8 x 60 e o espaçador (itens 04, 07 e 08 – DETALHE A1). Na parte posterior, utilize arruela M8 e parafuso M8 x 16 (itens 04 e 06 – DETALHE B1), Fig. 03 e 04;

04-Faça a união da parte superior suporte (item 01) com o resto do conjunto, utilize arruela M8 e parafuso M8 x 20 (itens 04 e 05 – DETALHE C1 e D1). Este suporte oferece duas regulagens de altura, identifique qual a melhor furação correspondente para o baú utilizado, Fig. 05, 06, 07 e 08;

05-Confira a posição e alinhamento dos mesmos, e dê aperto final aos parafusos, Fig. 09;

***Observação:** este item foi desenvolvido para realizar a retirada rápida do corpo superior. Caso o motorista pretenda utilizar a moto para o entretenimento e lazer, deve-se apenas retirar os parafusos e arruelas do procedimento 04, Fig. 10.

13439

Suporte de baú
YAMAHA LANDER 250 2019- (preto fosco)

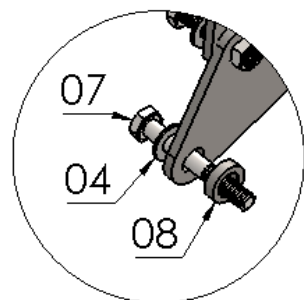

DETALHE A1
ESCALA 2 : 5

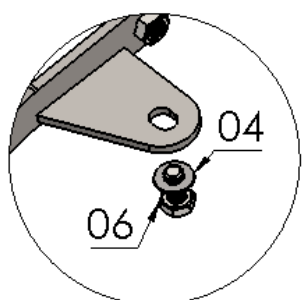

DETALHE B1
ESCALA 2 : 5

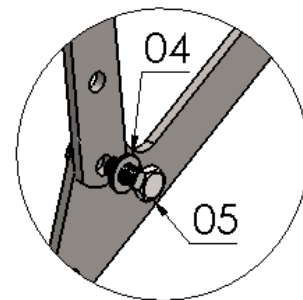
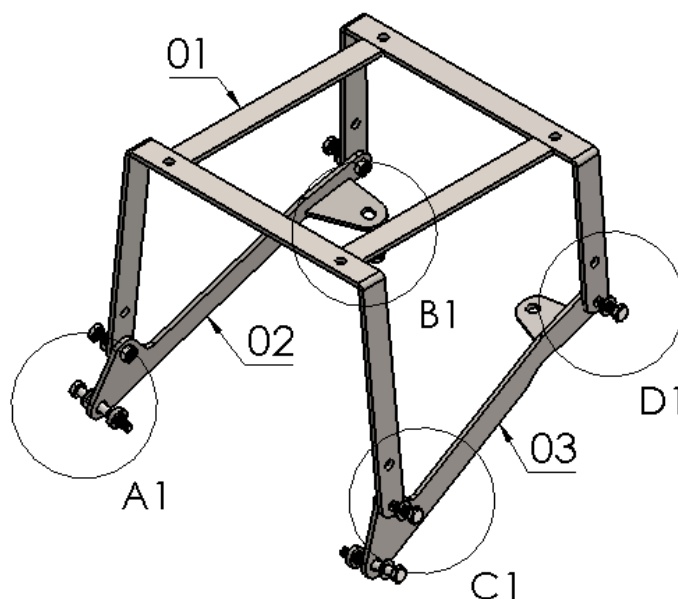

DETALHE C1
ESCALA 2 : 5

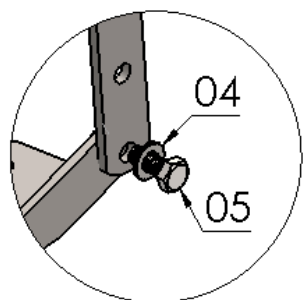

DETALHE D1
ESCALA 2 : 5

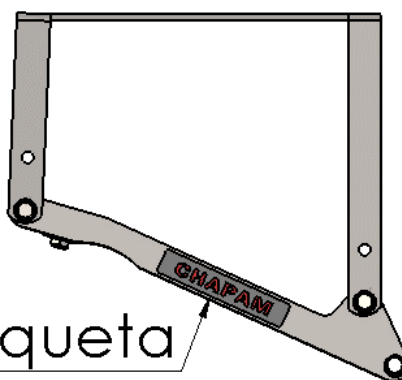
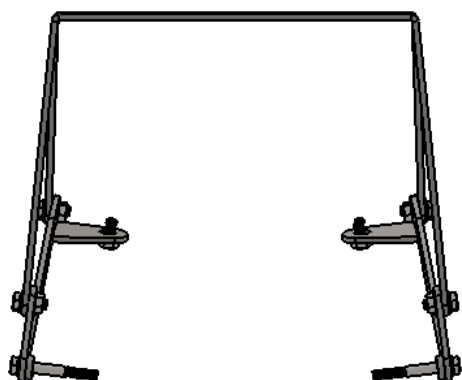

Etiqueta

Nº Item	Cód. Peça	Descrição	Quant.
01	-	Suporte de baú YAMAHA LANDER 250 2019- (corpo principal)	01
02	-	Lateral inferior direita suporte de baú YAMAHA LANDER 250 2019-	01
03	-	Lateral inferior esquerda suporte de baú YAMAHA LANDER 250 2019-	01
04	105	Arruela lisa M8 (8,40 x 17,00 x 1,50 mm)	08
05	1580	PARAF. SEXTAVADO MA 08 - 1,25 X 20 rosca total	04
06	1194	PARAF. SEXTAVADO MA 08 - 1,25 X 16 rosca total	02
07	331	PARAF. SEXTAVADO MA 08 - 1,25 X 60 rosca parcial	02
08	-USI-1781- (0001)	Espaçador Ø Ext. 17,90 x Ø Int. 10,60 x Comp. 5,00	02

Imagem Meramente Ilustrativa

(Versão-01.0)

O produto está sujeito a alterações sem aviso prévio



13439 – Suporte de baú

YAMAHA XTZ 250 LANDER 2019- (preto fosco)

Características:

- Produzido em chapa de aço carbono;
- Acabamento com pintura eletrostática pó preto texturizado fosco;
- Acompanha parafusos, arruelas e espaçadores;
- Massa do produto aproximado: 2,55 kg;
- Pessoas necessárias para instalação: 2.



www.chapam.com.br

suportetecnico@chapam.com.br

Figura: 01



Figura: 02



Figura: 03



Figura: 04



Figura: 05



Figura: 06



Figura: 07



Figura: 08

