

MANUAL DE MONTAGEM

Observe a lista de descrição na página seguinte:

***Importante:** Somente dê o aperto final com o conjunto todo pré-instalado.

01-Inicie o processo de montagem pela direita, remova os parafusos onde será fixado o protetor, Fig. 01;

***Importante:** Não retire os parafusos das duas laterais ao mesmo tempo, finalize a instalação de um lado depois inicie o outro.

02-Posicione a lateral direita do protetor (item 01) em sua respectiva furação, na parte frontal utilize arruela M8, arruela M10, parafuso M8 x 80 e parafuso M10 x 130 (itens 05, 06, 07 e 08 – DETALHE A1 e B1). Na parte superior fixe na moto com o espaçador de comprimento 16 milímetros, arruela M10 e parafuso M10 x 100 (itens 04, 06 e 10 – DETALHE LD), Fig. 02, 03 e 04;

03-Remova o parafuso do lado esquerdo do quadro;

04-Posicione a lateral esquerda do protetor (item 02), na parte frontal utilize arruela M8, arruela M10, porca travante M8 e porca travante M10 (itens 05, 06, 11 e 12 – DETALHE A1 e B1). Na parte superior fixe na moto com o espaçador de comprimento 35 milímetros, arruela M10 e parafuso M10 x 80 (itens 03, 06 e 09 – DETALHE LE), Fig. 05, 06, 07 e 08;

05-Confira a posição e alinhamento dos mesmos, e dê aperto final dos parafusos e porcas;

***Atenção:** O motor deve ficar devidamente alinhado na sua posição original, é recomendado iniciar o aperto do protetor pelo lado superior esquerdo, Fig. 09;

06-Monte as proteções plásticas (itens 13, 14 e 15) e as pedaleiras especiais (item 16), Fig. 10, 11 e 12.

7818

Protetor de motor e carenagem com pedaleiras
BMW G 650 GS/ SERTÃO até 2016 (preto fosco)

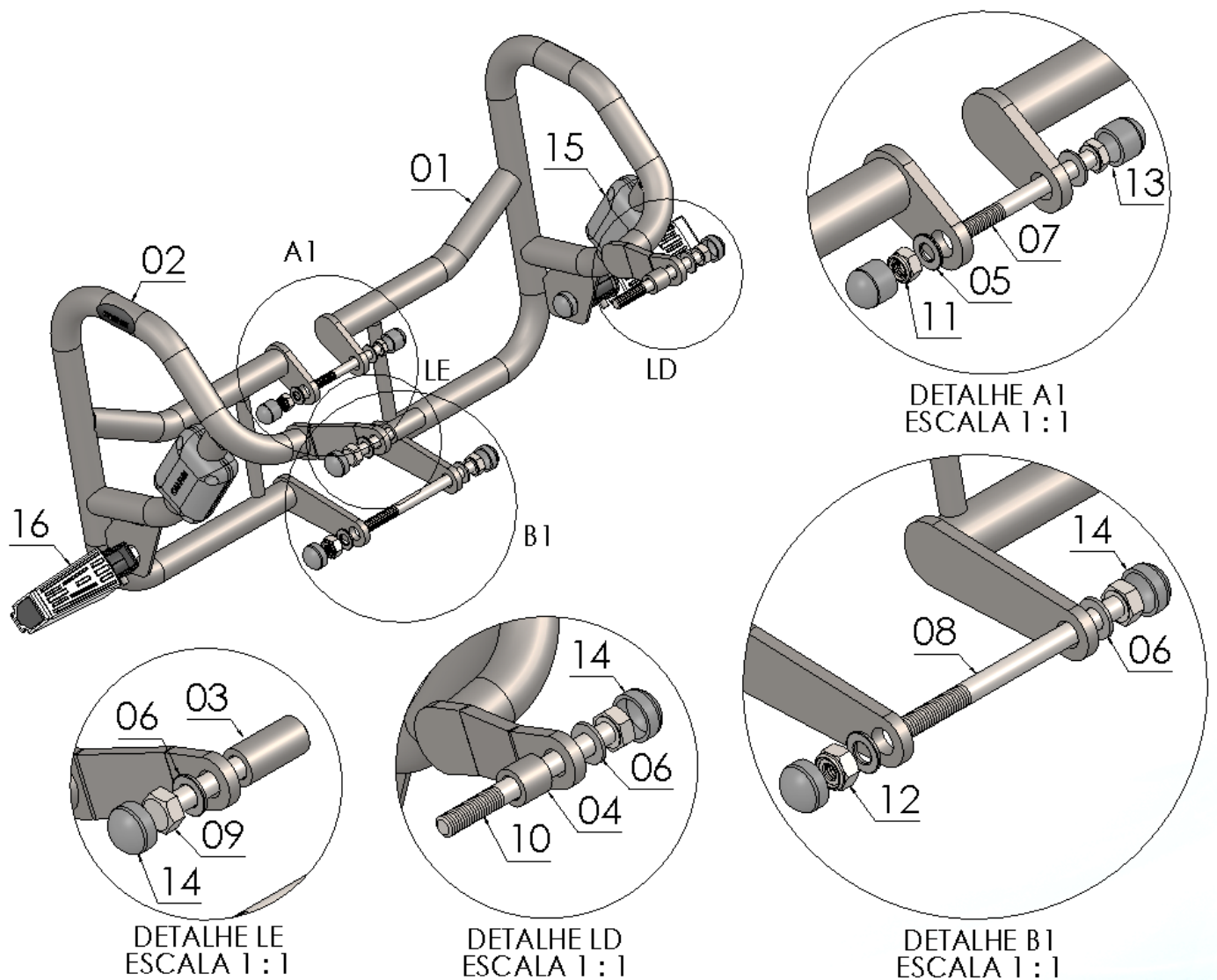

Nº Item	Cód. Peça	Descrição	Quant.
01	-	Protetor do motor e carenagem BMW G 650 GS/ SERTÃO (lado direito)	01
02	-	Protetor do motor e carenagem BMW G 650 GS/ SERTÃO (lado esquerdo)	01
03	USI-1781-(0014)	Espaçador Ø Ext. 17,90 x Ø Int. 10,60 x Comp. 35,00 mm	01
04	USI-1781-(0005)	Espaçador Ø Ext. 17,90 x Ø Int. 10,60 x Comp. 16,00 mm	01
05	105	Arruela lisa M8 (8,40 x 17,00 x 1,50 mm)	02
06	1297	Arruela lisa M10 (10,50 x 19,80 x 1,80 mm)	04
07	1879	Parafuso sextavado MA 08 – 1,25 x 80 (rosca parcial)	01
08	1059	Parafuso sextavado MA 10 – 1,50 x 130 (rosca parcial)	01
09	1596	Parafuso sextavado MA 10 – 1,50 x 80 (rosca parcial)	01
10	1002	Parafuso sextavado MA 10 – 1,50 x 100 (rosca parcial)	01
11	284	Porca travante baixa M8 – 1,25	01
12	883	Porca travante baixa M10 – 1,50	01
13	1396	Tampa plástica redonda M8	02
14	1339	Tampa plástica redonda M10	04
15	PP- (Duo)	Kit de proteção plástica para protetor dianteiro (dupla lateral)	01
16	2668	Pedaleiras especiais para protetor dianteiro (par)	01

Imagem Meramente Ilustrativa

(Versão-02)

O produto está sujeito a alterações sem aviso prévio



7818 – Protetor de motor e carenagem com pedaleiras BMW G 650 GS/ SERTÃO até 2016 (preto fosco)

Características:

- Produzido em tubo redondo e chapa de aço carbono;
- Acabamento com pintura eletrostática pó preto fosco;
- Acompanha parafusos, porcas, espaçadores, proteção plástica e pedaleiras;
- Massa do produto aproximado: 5,0 kg;
- Pessoas necessárias para instalação: 2.

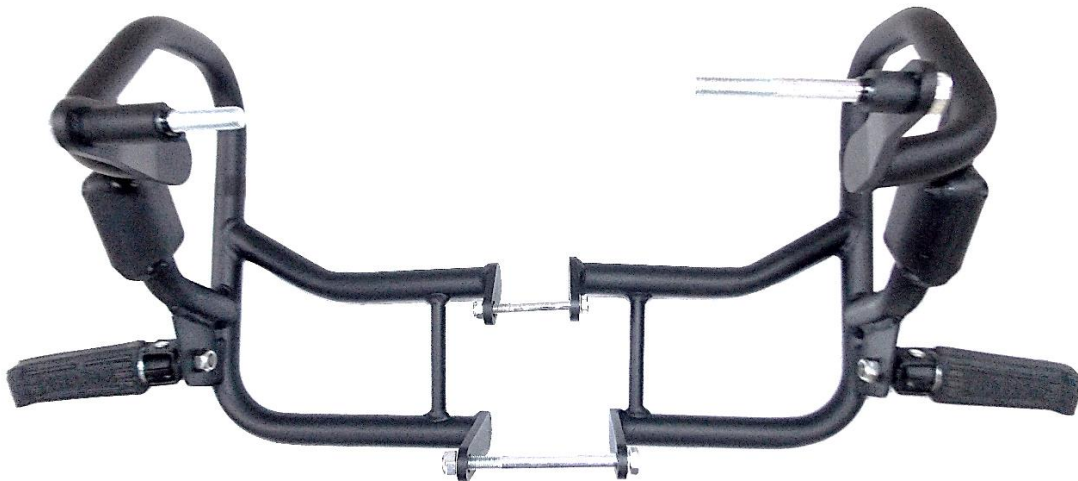

www.chapam.com.br

suportetecnico@chapam.com.br

