

Figura: 07



MANUAL DE MONTAGEM

Observe a lista de descrição na página seguinte:

***Importante: Somente dê o aperto final com o conjunto todo pré-instalado.**

01-Identifique os pontos de fixação, Fig. 01 e 02;

02- Instale o cavalete central (item 01) posicionando abaixo no quadro conforme Fig. 03;

03-Insira o parafuso, a bucha flangeada e a porca travante (itens 02, 03 e 04);

04- Confira a posição e alinhamento;

05-Instale o suporte de mola (item 05), retirando os parafusos localizados próximo ao pedal de freio da motocicleta, conforme Fig. 04;

06- Acrescente a mola (item 06) ao cavalete central nos rebites de engate, é necessário que esteja recuado para facilitar o engate, Fig. 05 e 06.

9438

Cavelete central para YAMAHA XJ6 (preto fosco)

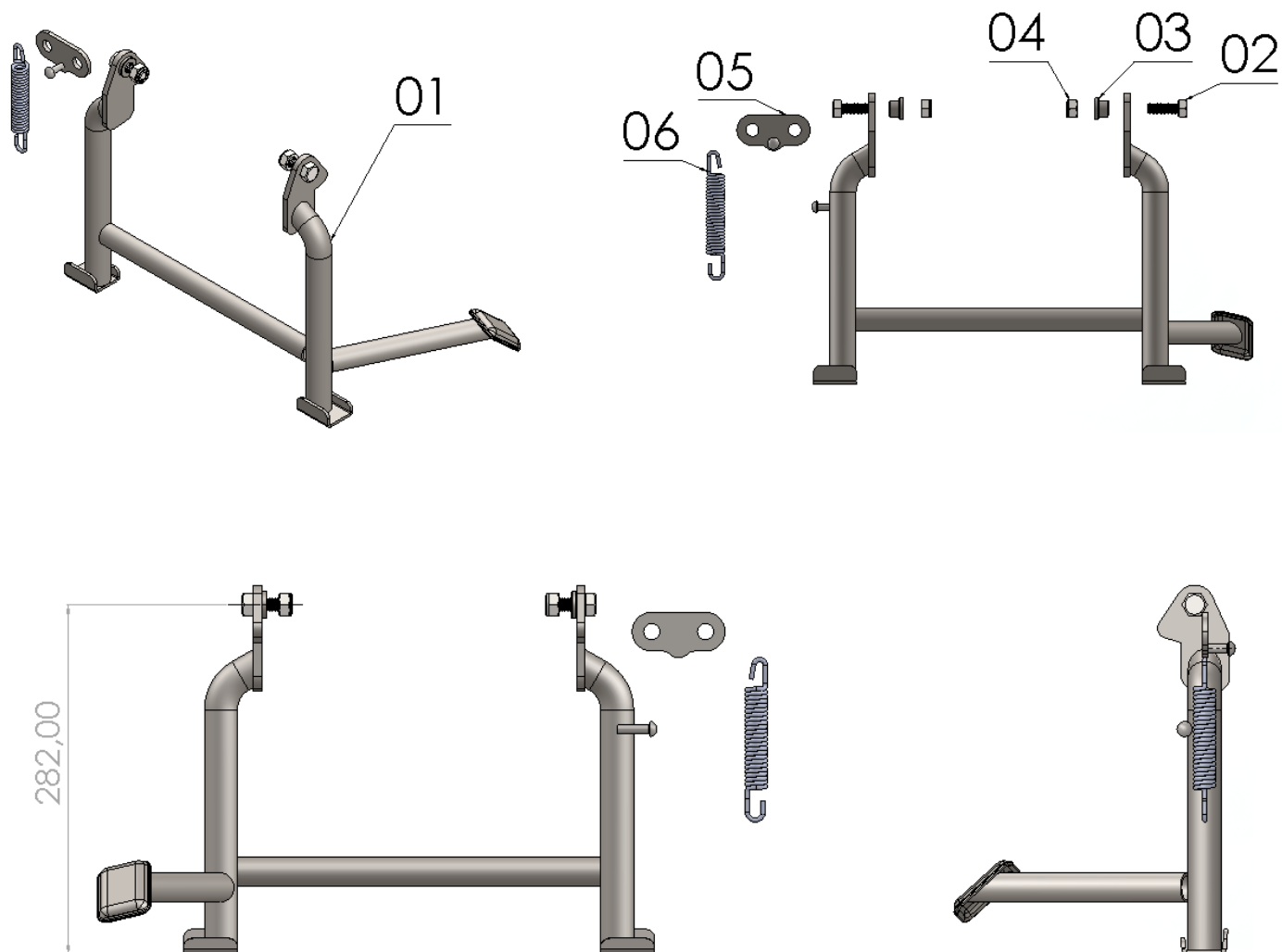

Nº Item	Cód. Peça	Descrição	Quant.
01	-	Cavelete central YAMAHA XJ6 (corpo principal)	01
02	1299	Parafuso sextavado MA 10 - 1,50 X 30 rosca total	02
03	-USI-1102- (0002)	Bucha flangeada Ø Ext. 21,00	02
04	883	Porca sextavada travante M10	02
05	CACN-0630- (0006)	Suporte para engate de mola cavelete central p/ YAMAHA XJ6.	01
06	1113	Mola p/ cavelete central 3,40 mm - Comp. Int. 120,00 mm	01

Imagem Meramente Ilustrativa

(Versão-01)

O produto está sujeito a alterações sem aviso prévio



9438 – Cavalete central para YAMAHA XJ6 (preto fosco)

Características:

- Produzido em tubo e chapa de aço carbono;
- Acabamento com pintura eletrostática pó preto texturizado fosco;
- Acompanha parafuso, espaçador, porca travante, suporte de mola e mola;
- Massa do produto aproximado: 1,7 kg.
- Pessoas necessárias para instalação: 02.



www.chapam.com.br

suportetecnico@chapam.com.br

