

Figura: 09



## MANUAL DE MONTAGEM

Observe a lista de descrição na página seguinte:

**\*Importante:** Somente dê o aperto final com o conjunto todo pré-instalado.

- 01- Levante o banco da motocicleta;
- 02- Retire as alças originais do passageiro, para ter acesso aos pontos de fixação do bagageiro, Fig. 01 e 02;
- 03- Posicione os suportes (item 02) e utilize os parafusos superiores retirados anteriormente conforme, Fig. 03;
- 04- Posicione o bagageiro (item 01) no lado esquerdo utilize o parafuso 10 x 70 e o espaçador de compr. 28 mm (itens 05 e 06), observe imagem detalhe A e Fig. 04;
- 05- No lado direito utilize o parafuso 10 x 80 e o espaçador de compr. 40 mm (itens 07 e 08), conforme imagem detalhe B e Fig. 05
- 06- Faça a união entre o bagageiro e o suporte de fixação (itens 01 e 02) utilizando o parafuso 08 x 20 e porca travante (itens 03 e 04), conforme imagem detalhe C e Fig. 06 e 07;
- 07- Confira a posição e alinhamento dos mesmos e dê aperto final dos parafusos, Fig. 08;
- 08- Por fim insira as tampas plásticas (item 09).

10108

Bagageiro mod. maciço p/  
HONDA POP 110 2016 à 2019 (preto brilhante)

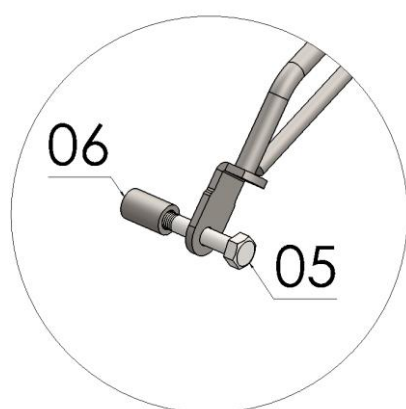
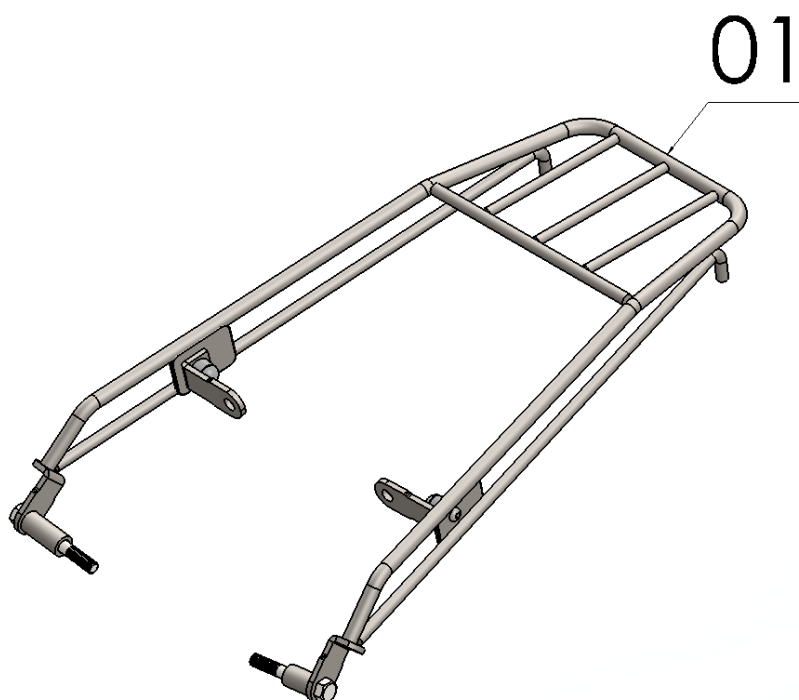

**Detalhe A**

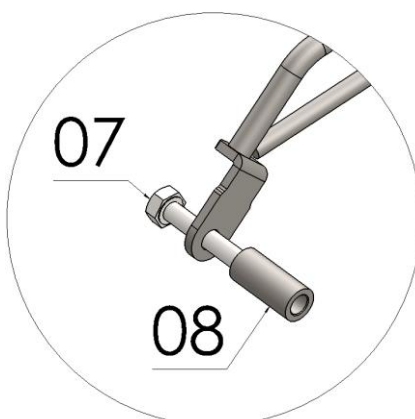

**Detalhe B**

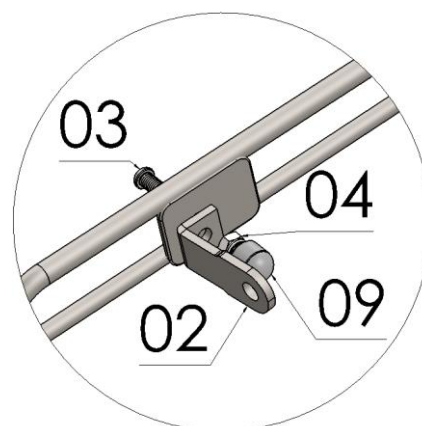

**Detalhe C**

Nº Item	Cód. Peça	Descrição	Quant.
01	-	Bagageiro mod. maciço HONDA POP 110 2016-2019 (corpo principal)	01
02	-PRE-0694- (0019)	Suporte de fixação bagageiro p/ HONDA POP	02
03	881	PARAF. CAB. ABAUL. ALLEN MA 08 -1,25 X 20 INOX rosca total	02
04	284	PORCA SEXT.TRAV. BAIXA M 8 X 1,25	02
05	1098	PARAF. SEXTAVADO MB 10 - 1,25 X 70 rosca parcial	01
06	-USI-1781- (0011)	Espaçador Ø Ext. 17,90 x Ø Int. 10,60 x Comp. 28,00	01
07	390	PARAF. SEXTAVADO MB 10 - 1,25 X 80 rosca parcial	01
08	-USI-1781- (0016)	Espaçador Ø Ext. 17,90 x Ø Int. 10,60 x Comp. 40,00	01
09	1396	TAMPA PLASTICA REDONDA M8	02

Imagem Meramente Ilustrativa

(Versão-01)

O produto está sujeito a alterações sem aviso prévio



### **IMPORTANTE**

Por questões técnicas, segurança e garantia este produto deve ser instalado por pessoas especializadas. Não nos responsabilizamos por defeitos na montagem desta peça.

## **10108 – Bagageiro modelo maciço p/ HONDA POP 110 2016 à 2019 (preto brilhante)**

Características:

- Produzido em ferro trefilado de aço carbono;
- Acabamento com pintura eletrostática pó preto brilhante;
- Acompanha parafusos, espaçadores, porcas e suportes;
- Massa do produto aproximado: 2,6 kg;
- Pessoas necessárias para instalação: 02.



[www.chapam.com.br](http://www.chapam.com.br)

[suportetecnico@chapam.com.br](mailto:suportetecnico@chapam.com.br)



