

## MANUAL DE MONTAGEM

**Observe a lista de descrição na página seguinte:**

**\*Importante:** Somente dê o aperto final com o conjunto todo pré-instalado.

**01-**Eleve o assento da moto, para se ter acesso aos pontos de fixação do bagageiro, Fig. 01;

**02-**Retire os quatros parafusos que prendem a alça original na moto, Fig. 02;

**03-**Posicione o bagageiro (item 01) abaixo da alça, e reinstale o mesmo na sua posição original, utilize parafuso M8 x 40 (item 08 – DETALHE C1), Fig. 03 e 04;

**04-**Com o fixador superior e inferior (itens 02 e 03) faça a união da parte central do bagageiro com a alça original, utilize parafuso M6 x 40 (frontal), parafusos M6 x 25 (traseira) e porcas travantes (itens 05, 06 e 07 – DETALHE A1 e B1), Fig. 05 e 06;

**\*Importante:** É fundamental montagem dos fixadores (itens 02 e 03) na alça original, pois os mesmos tem a função de diminuir efeitos de vibração e força exercida no conjunto do bagageiro. A sua não utilização, será considerada como montagem incorreta do produto;

**05-**Confira o alinhamento dos mesmos e dê aperto final dos parafusos e porcas, Fig. 07 e 09;

**\*Observação:** Com o bagageiro instalado, será necessário exercer uma força maior para travar o assento, pois a borracha de batente exercera maior deformação pela espessura da chapa do bagageiro adicionada na alça original. Fig. 10.

10251	Bagageiro mod. chapa YAMAHA N-MAX 160 (prata)
11054	Bagageiro mod. chapa YAMAHA N-MAX 160 (grafite)
11061	Bagageiro mod. chapa YAMAHA N-MAX 160 (preto fosco)

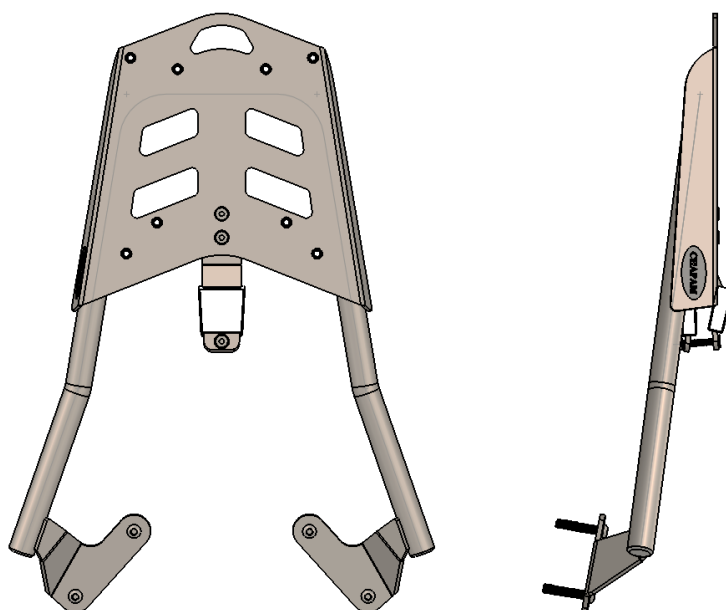
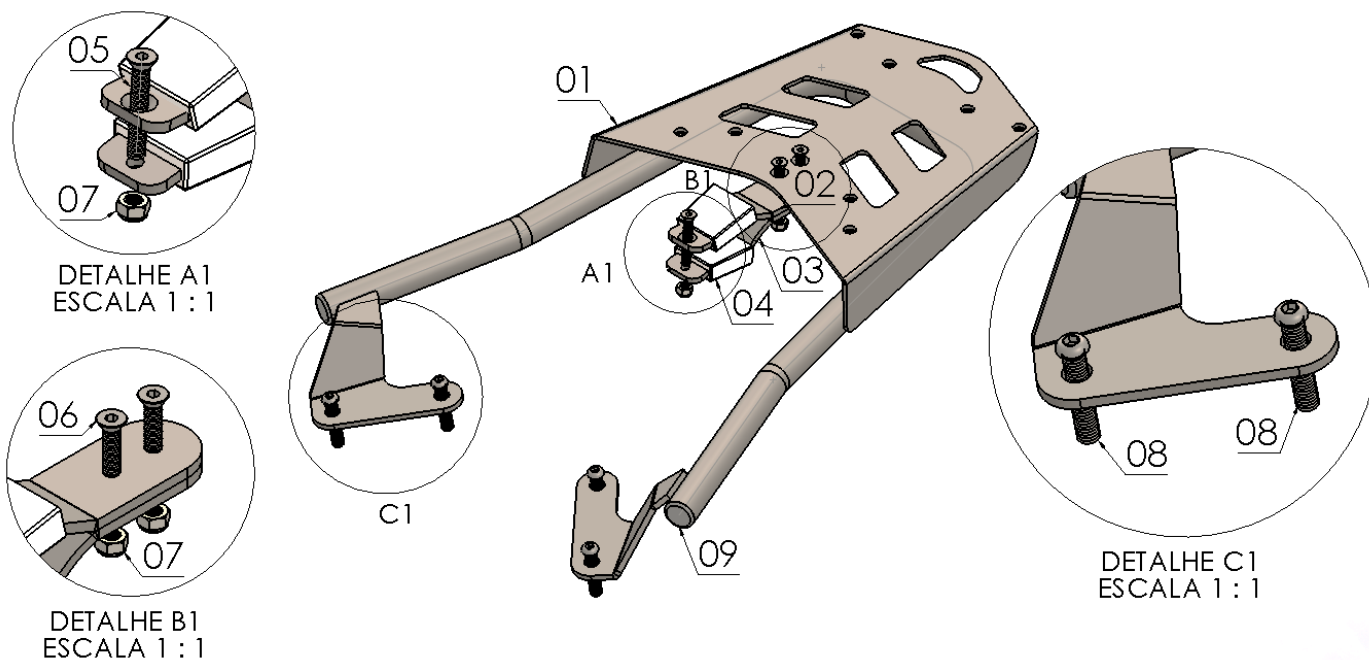

Nº Item	Cód. Peça	Descrição	Quant.
01	-	Bagageiro modelo tubular YAMAHA N-MAX 160 (corpo principal)	01
02	ALBA-0630- (0006)	Fixador superior bagageiro YAMAHA N-MAX 160	01
03	ALBA-0630- (0007)	Fixador inferior bagageiro YAMAHA N-MAX 160	01
04	1664	Borracha suporte fixação bagageiro	02
05	1901	Parafuso cabeça chata MA 06 – 1,00 x 40 INOX (rosca total)	01
06	1646	Parafuso cabeça chata MA 06 – 1,00 x 25 INOX (rosca total)	02
07	381	Porca travante baixa M6 – 1,00	03
08	1934	Parafuso abaulado MA 08 – 1,25 x 40 INOX (rosca total)	04
09	357	Ponteira plástica interna 7/8"	02

Imagem Meramente Ilustrativa

(Versão-02)

O produto está sujeito a alterações sem aviso prévio

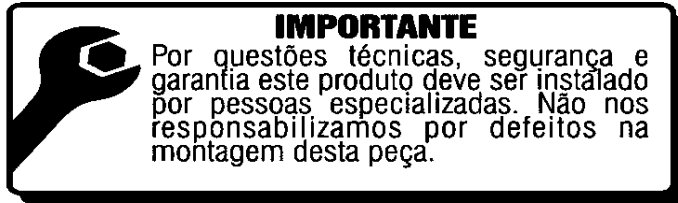

## Bagageiro modelo chapa p/ YAMAHA N-MAX 160 (10251-Prata) (11054-Grafite) (11061-Preto fosco)

Características:

- Produzido em tubo redondo e chapa de aço carbono;
- Acabamento com pintura eletrostática prata, grafite ou preto fosco;
- Acompanha parafusos e porcas;
- Massa do produto aproximado: 2,60 kg;
- Pessoas necessárias para instalação: 1.



[www.chapam.com.br](http://www.chapam.com.br)

[suportetecnico@chapam.com.br](mailto:suportetecnico@chapam.com.br)



