



Observe a lista de descrição na página seguinte:

***Importante:** Somente dê o aperto final com o conjunto todo pré-instalado.

01- Retire o parafuso superior, localizado na frontal do quadro, parte do sistema de sustentação dos plásticos e farol original, Fig. 01;

02- Inicie o processo de montagem pelo lado esquerdo do protetor de motor e carenagem (item 01). Instale em sua parte superior, onde o parafuso original foi retirado anteriormente, utilize parafuso M8 x 30 e porca M8 travante (itens 06 e 10 – DETALHE A1). Na parte central fixe ao quadro com arruela M8 e parafuso cilíndrico M8 x 20 (itens 05 e 08 – DETALHE B1), Fig. 02, 03 e 04;

03- Lado direito do protetor (item 02) em sua parte superior faça a união com o lado esquerdo, utilize parafuso M8 x 25 e porca M8 travante (itens 07 e 10 – DETALHE A1). Na parte central fixe ao quadro com arruela M8 e parafuso cilíndrico M8 x 20 (itens 05 e 08 – DETALHE B1), Fig. 05 e 06;

04- Retire o parafuso superior do motor (**Atenção: é recomendado apoiar o motor, pois a retirada completa do parafuso poderá ocasionar o deslocamento do motor de sua posição original**), posicione os reforços inferiores esquerdo e direito (itens 03 e 04), para fixar a moto utilize arruela M10, parafuso M10 x 180 e porca travante M10 (itens 11, 12 e 13 – DETALHE C1), observe a Fig. 07 e 08;

05- Faça a união dos reforços com a parte inferior do protetor, utilizando arruela M8, parafuso M8 x 20 e porca travante M8 (itens 05, 09 e 10 – DETALHE D1), Fig. 09 e 10;

06- Confira a posição e alinhamento dos mesmos e dê aperto final dos parafusos e porcas;

07- Monte as proteções plásticas (itens 14 e 15) e as pedaleiras especiais (item 16), Fig. 11.

10820

Protetor de motor e carenagem com pedaleiras KAWASAKI VERSYS X-300 (preto fosco)

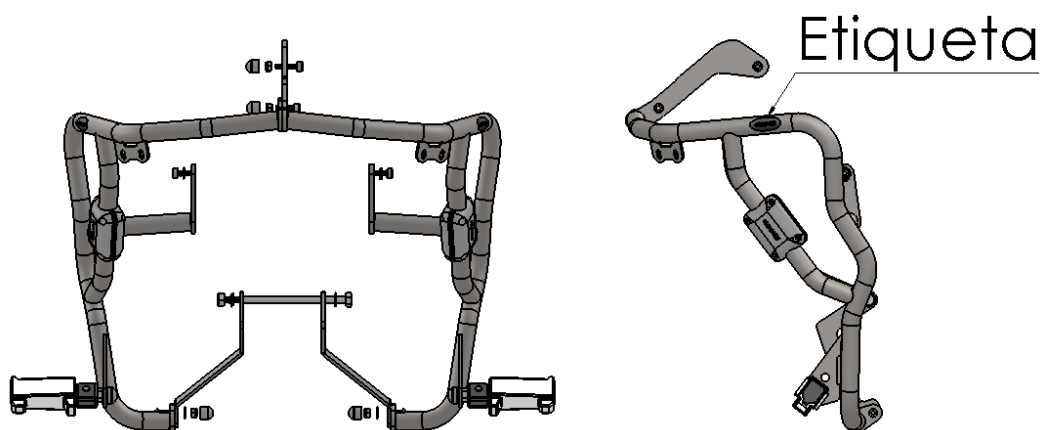
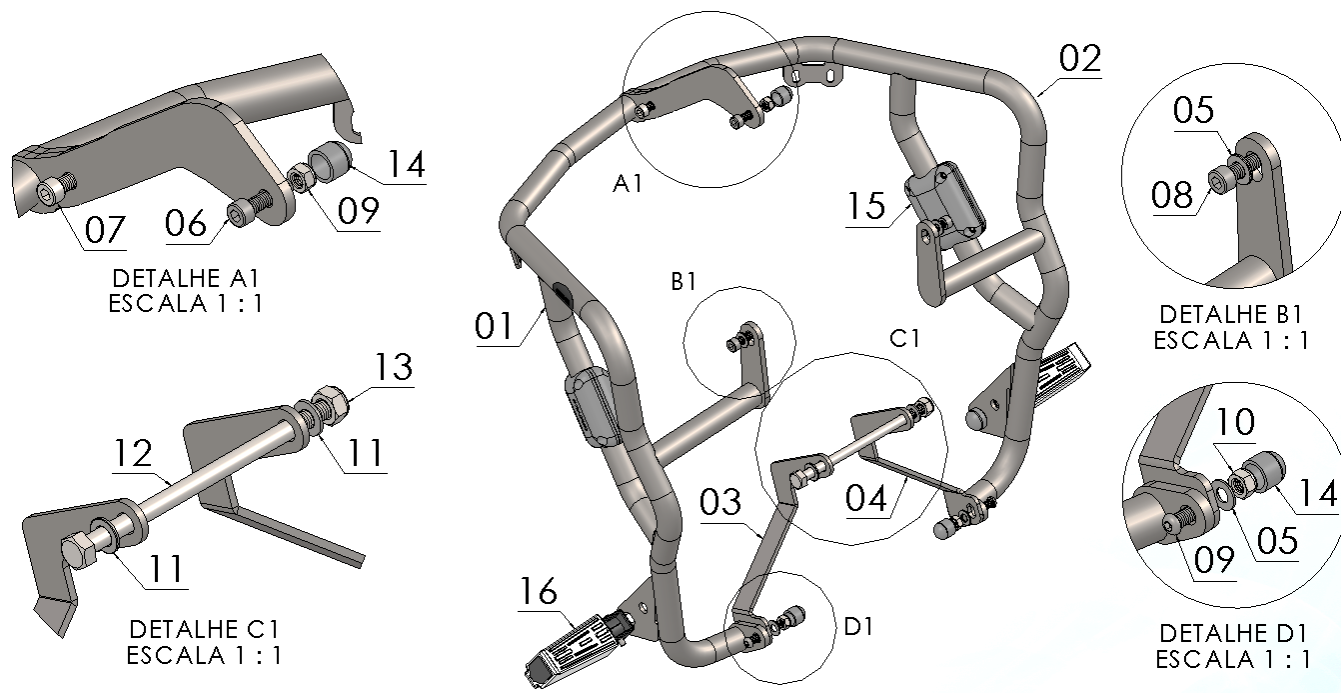

Nº Item	Cód. Peça	Descrição	Quant.
01	-	Protetor de motor e carenagem KAWASAKI VERSYS X-300 (lado esquerdo)	01
02	-	Protetor de motor e carenagem KAWASAKI VERSYS X-300 (lado direito)	01
03	PRDI-0630- (0039) LE	Reforço inferior esquerdo proetor de motor KAWASAKI VERSYS X-300	01
04	PRDI-0630- (0039) LD	Reforço inferior direito proetor de motor KAWASAKI VERSYS X-300	01
05	105	Arruela lisa M8 (8,40 x 17,00 x 1,50 mm)	04
06	1912	Parafuso cilíndrico MA 08 – 1,25 x 30 INOX (rosca total)	01
07	1196	Parafuso cilíndrico MA 08 – 1,25 x 25 (rosca total)	01
08	1938	Parafuso cilíndrico MA 08 – 1,25 x 20 INOX (rosca total)	02
09	881	Parafuso abaulado MA 08 – 1,25 x 20 INOX (rosca total)	02
10	284	Porca travante baixa M8 – 1,25	04
11	1297	Arruela lisa M10 (10,50 x 19,80 x 1,80 mm)	02
12	1620	Parafuso sextavado MA 10 – 1,50 x 180 (rosca parcial)	01
13	883	Porca travante baixa M10 – 1,50	01
14	1396	Tampa plástica redonda M8	04
15	PP- (Duo)	Kit de proteção plástica protetor de motor e carenagem (dupla lateral)	01
16	2668	Pedaleiras especiais para protetor dianteiro (par)	01

Imagem Meramente Ilustrativa

(Versão-02.1)

O produto está sujeito a alterações sem aviso prévio



10820 – Protetor de motor e carenagem com pedaleiras KAWASAKI VERSYS X-300 (preto fosco)

Características:

- Produzido em tubo redondo e chapa de aço carbono;
- Acabamento com pintura eletrostática pó preto fosco;
- Acompanha parafusos, porcas, espaçadores, proteções plásticas e pedaleiras;
- Massa do produto aproximado: 5,77 kg;
- Pessoas necessárias para instalação: 02.



www.chapam.com.br

suportetecnico@chapam.com.br

MANUAL DE MONTAGEM

Figura: 01



Figura: 02



Figura: 03



Figura: 04



Figura: 05



Figura: 06



Figura: 07



Figura: 08

