



## MANUAL DE MONTAGEM

**Observe a lista de descrição na página seguinte:**

**\*Importante:** somente dê o aperto final com o conjunto todo pré-instalado.

**01-** Remova os parafusos inferiores da alça do passageiro, posicionados logo abaixo das setas traseiras, Fig. 01;

**02-** Remova os parafusos superiores originais, na qual fixa o suporte de pedaleira ao quadro da moto, Fig. 02;

**03-** Remova o parafuso direito da parte inferior do paralama traseiro, localizado próximo ao sistema de escapamento, Fig. 03;

**04-** Insira o Reforço de quadro (Item 01), juntamente com os espaçadores (item 02), fixando o mesmo com as arruelas M8 e parafusos 8 x 30 (Itens 03 e 04), DETALHE A, Fig. 04;

**05-** Com o Reforço de quadro na posição, insira as arruelas M8 e parafusos 8 x 30 (Item 03 e 04), e fixe-o no com o suporte de pedaleira, DETALHE B, Fig. 05 e 06;

**06-** Insira a Arruela M6 e o Parafuso 6 x 20 (Item 05 e 06), fixando o Reforço de quadro CHAPAM juntamente com a estrutura e carenagem, DETALHE C, Fig. 07;

**07-** Confira a posição e alinhamento dos mesmos e dê aperto final dos parafusos, Fig. 08.

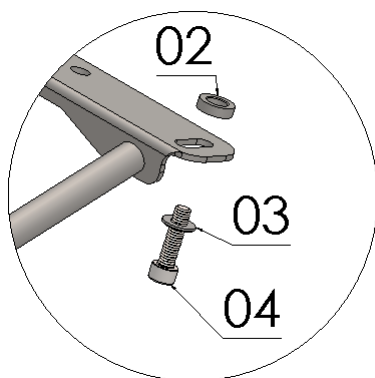
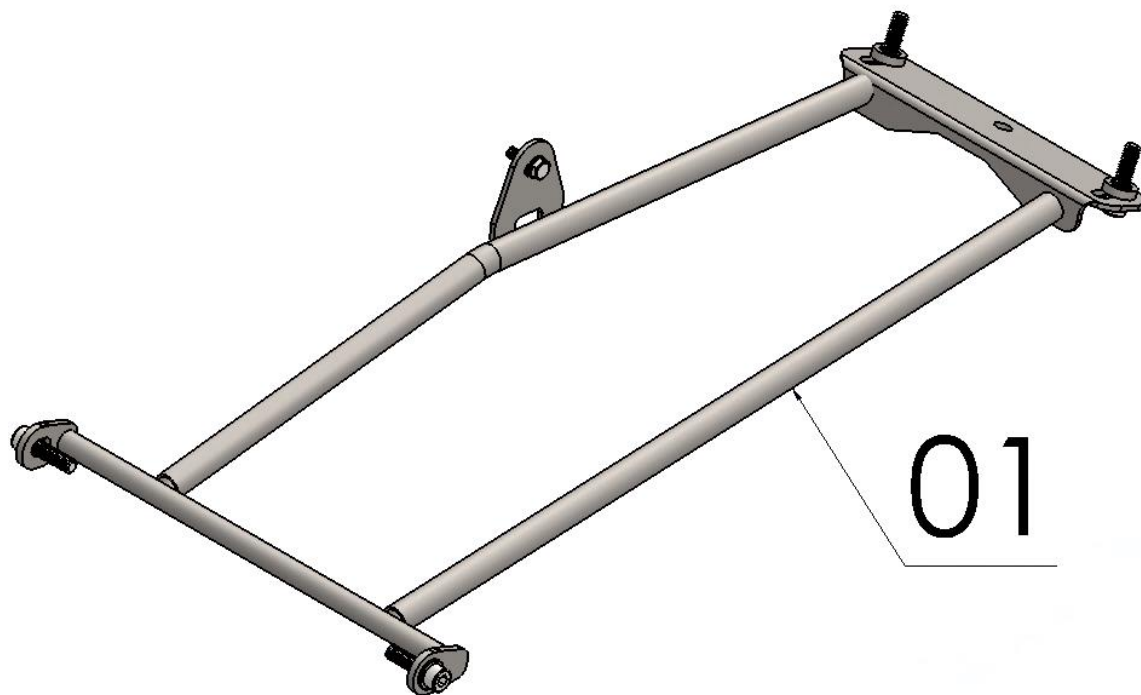
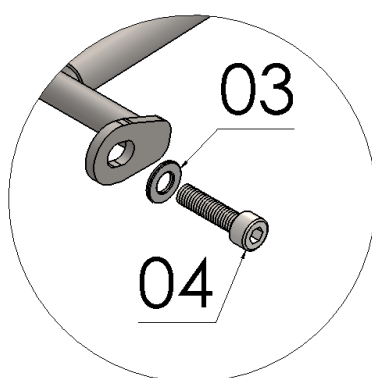
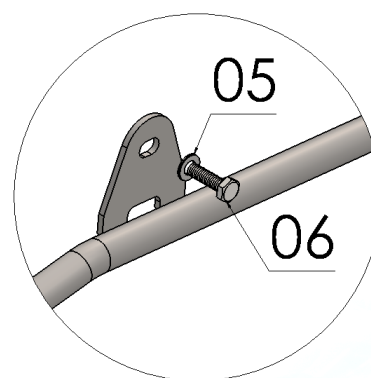
**Detalhe A****Detalhe B****Detalhe C**

Nº Item	Cód. Peça	Descrição	Quant.
01	-	Reforço do quadro p/YAMAHA XTZ 250 LANDER 2019 (preto)	01
02	-USI-1781 - (0001)	Espaçador Ø Ext. 17,90 x Ø Int. 10,60 x Comp. 5,00	02
03	105	Arruela lisa M8 (8,4 x 12 x 1,5mm)	04
04	1912	PARAF. CAB. CILIND. ALLEN MA 08 - 1,25 X 30 INOX rosca total	04
05	222	Arruela lisa 6,00mm (6,4 x 12,5 x 1,2mm)	01
06	472	PARAF. SEXTAVADO MA 06 - 1,00 X 20 (rosca total)	01

**Imagem Meramente Ilustrativa**

(Versão-01.0)

O produto está sujeito a alterações sem aviso prévio

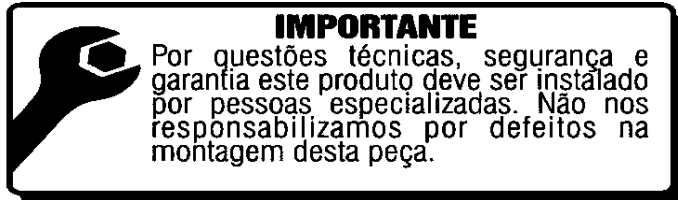

## 11541 – Reforço do quadro p/YAMAHA XTZ 250 LANDER 2019 (preto)

Características:

- Produzido em tubo redondo e chapa de aço carbono;
- Acabamento com pintura eletrostática em preto;
- Acompanha arruelas, parafusos e espaçadores;
- Massa do produto aproximado: 1,282 kg,
- Pessoas necessárias para instalação: 1.



[www.chapam.com.br](http://www.chapam.com.br)

[suportetecnico@chapam.com.br](mailto:suportetecnico@chapam.com.br)

