

Figura: 04



## MANUAL DE MONTAGEM

Observe a lista de descrição na página seguinte:

**\*Importante: Somente dê o aperto final com o conjunto todo pré-instalado.**

**01-** Remova o parafuso lateral original (um lado de cada vez) que fixa o suporte da bolha de proteção, Fig. 01;

**02-** Insira as hastes que fixam o protetor juntamente ao suporte da bolha de proteção utilizando o parafuso original. **OBS: Insira uma haste por cada vez.** Fig. 02 e 03;

**03-** Remova a película protetora que está sobre o acrílico;

**04-** Inicie a montagem do acrílico nas hastes, seguindo a seguinte sequência: Parafuso MA 04 – Acrílico – anel o’ring – Haste – porca M 04. (Item 04, 01, 05, 02/03 e 06), DETALHE A, Fig. 02 e 03;

**05-** Confira a posição e alinhamento e dê aperto final as porcas até obter pressão suficiente no anel o’ring para que o mesmo de flexibilidade na peça.

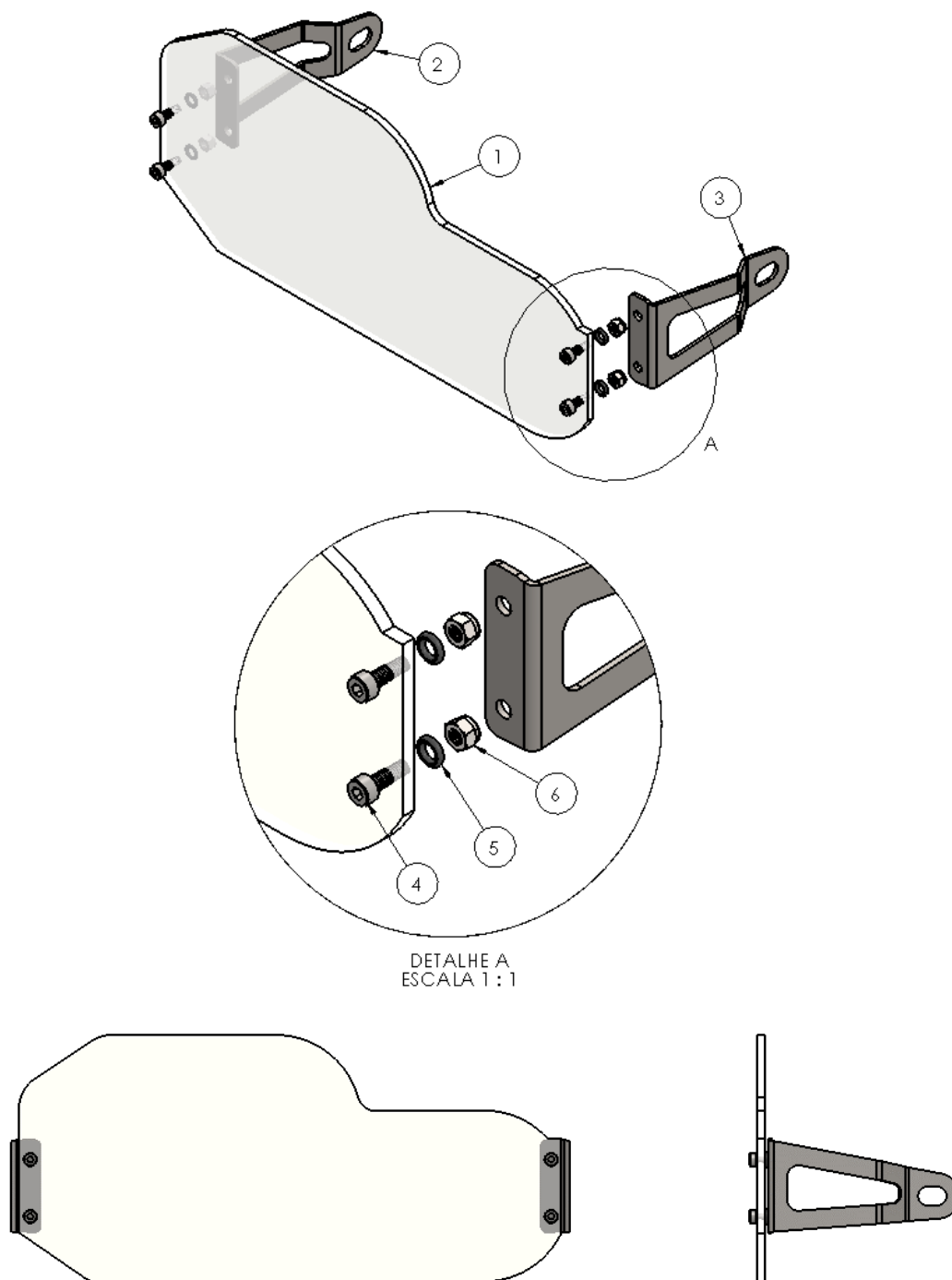

Nº Item	Cód. Peça	Descrição	Quant.
01	1530	ACRILICO FAROL BMW F 800 GS/ F 700 GS/ ADVENTURE 4,00 mm	01
02	PRFA-0587- (0003) LD	PROTETOR DE FAROL MOD. ACRÍLICO P/ BMW F 650 GS/ F 700 GS/ F 800 GS/ ADVENTURE (LADO DIREITO)	01
03	PRFA-0587- (0003) LE	PROTETOR DE FAROL MOD. ACRÍLICO P/ BMW F 650 GS/ F 700 GS/ F 800 GS/ ADVENTURE (LADO ESQUERDO)	01
04	1364	PARAF. CAB. CILIND. ALLEN MA 04 X 12 INOX ROSCA TOTAL	04
05	1359	ANEL O´RING 2006	04
06	1358	PORCA SEXT.TRAV.COM NYLON M 4	04

Imagem Meramente Ilustrativa

(Versão-01)

O produto está sujeito a alterações sem aviso prévio



## 9679 – Protetor de farol mod. Acrílico p/ BMW F 700 GS/F 800 GS/ADVENTURE

Características:

- Produzido em chapa de acrílico e aço carbono;
- Acompanha parafusos, porcas e anéis o'ring;
- Massa do produto aproximado: 0,24 kg.



Figura: 01



Figura: 02



Figura: 03

