



MANUAL DE MONTAGEM

Observe a lista de descrição na página seguinte:

***Importante:** somente dê o aperto final com o conjunto todo pré-instalado.

01-Remova o emborrachado original localizado na rabeta da motocicleta, Fig. 01 e 02;

02-Retire o parafusos e arruelas originais, Fig. 03 e 04;

03-Posicione as arruelas M10 (item 05) aonde foram retirados os parafusos no procedimento anterior, Fig. 05 e 06;

04-Na parte frontal adicione os espaçadores de comprimento 17 milímetros e na parte traseira posicione acima da arruela os espaçadores de comprimento 15 milímetros, Fig. 07 e 08;

05-Posicione a chapa suporte (item 01) acima dos espaçadores e fixe o conjunto utilizando os parafusos cabeça chata M6 x 35 (item 02 – DETALHE A1 e B1), Fig. 09 e 10;

06-Confira a posição e alinhamento dos mesmos, e dê aperto final aos parafusos, Fig. 11 e 12.

0850

CHAPA SUP. BAULETO P/
YAMAHA XTZ-CROSSER 150 ATÉ 2023 (preto fosco)

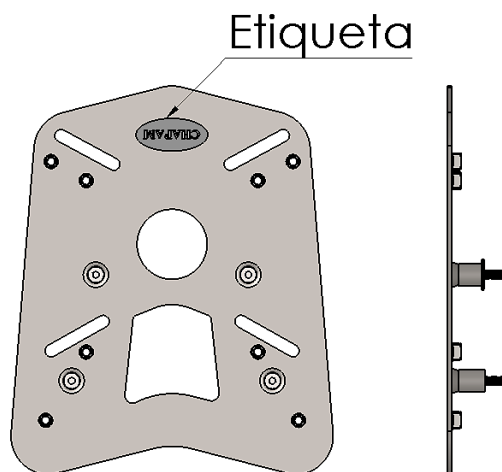
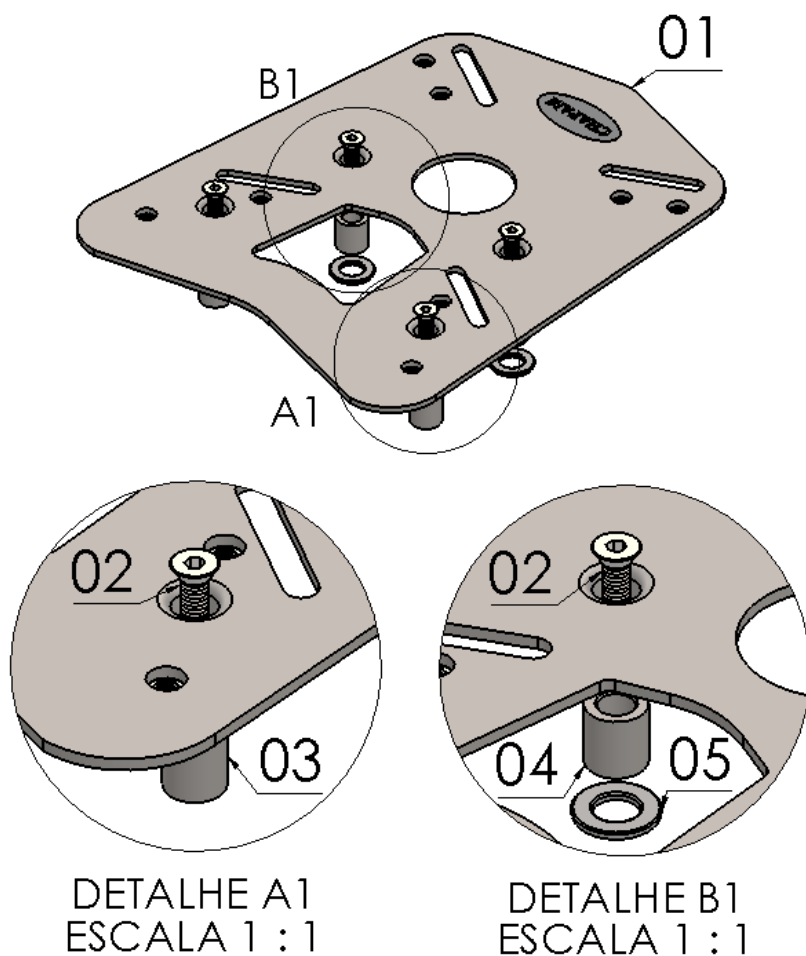

| Nº Item | Cód. Peça | Descrição | Quant. |
|---------|-------------------|--|--------|
| 01 | ACBA-0288- (0015) | CHAPA SUPORTE DE BAULETO P/ YAMAHA XTZ CROSSER 150 | 01 |
| 02 | 1935 | PARAF. CAB. CHATA ALLEN MA 06 - 1,00 X 35 INOX rosca total | 04 |
| 03 | -USI-0286- (0004) | ESPAÇADOR Ø EXT. 14,10 X Ø INT. 8,30 X COMP. 17,00 | 02 |
| 04 | -USI-0286- (0003) | ESPAÇADOR Ø EXT. 14,10 X Ø INT. 8,30 X COMP. 15,00 | 02 |
| 05 | 1297 | Arruela M10 (10,50 x 19,80 x 1,80 mm) | 02 |

Imagem Meramente Ilustrativa

(Versão-01.1)

O produto está sujeito a alterações sem aviso prévio



IMPORTANTE

Por questões técnicas, segurança e garantia este produto deve ser instalado por pessoas especializadas. Não nos responsabilizamos por defeitos na montagem desta peça.

0850 – CHAPA SUP. BAULETO P/ YAMAHA XTZ-CROSSER 150 ATÉ 2023 (preto fosco)

Características:

- Produzido em chapa de aço carbono;
- Acabamento com pintura eletrostática pó preto texturizado fosco;
- Acompanha parafusos, arruelas e espaçadores;
- Massa do produto aproximado: 0,97 kg;
- Pessoas necessárias para instalação: 1.



www.chapam.com.br

suportetecnico@chapam.com.br

