

Figura: 06



## MANUAL DE MONTAGEM

**Observe a lista de descrição na página seguinte:**

**\*Importante: Somente dê o aperto final com o conjunto todo pré-instalado.**

**01-** Retire a alça e o banco do passageiro, Fig. 01;

**02-** Identifique as furações e posicione a chapa sobre elas, Fig. 02;

**03-** Nos furos próximo ao banco do piloto insira o espaçador, arruela e parafuso allen 06 x 50 (itens 02, 03 e 04), observe a imagem detalhe A e Fig. 03;

**04-** Em seguida nas furações restantes utilize a arruela e o parafuso allen 06 x 20 (itens 03 e 05), conforme imagem detalhe B e Fig. 04;

**05-** Confira a posição e alinhamento dos mesmos e dê aperto final dos parafusos.

12765

Chapa para bagagens  
ROYAL ENFIELD METEOR 350 (preto fosco)

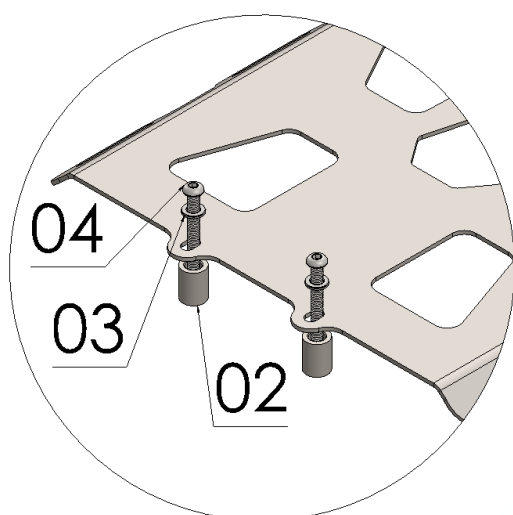
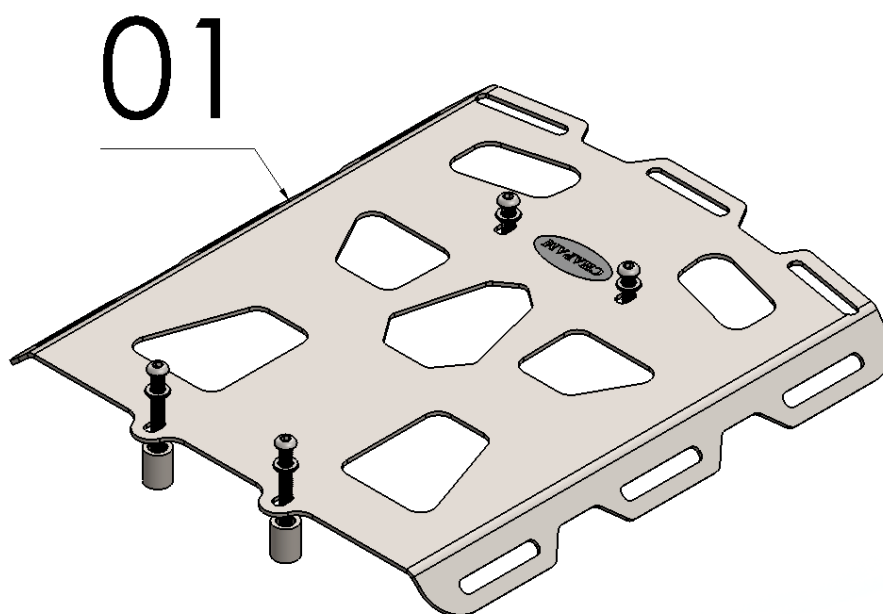

**Detalhe A**

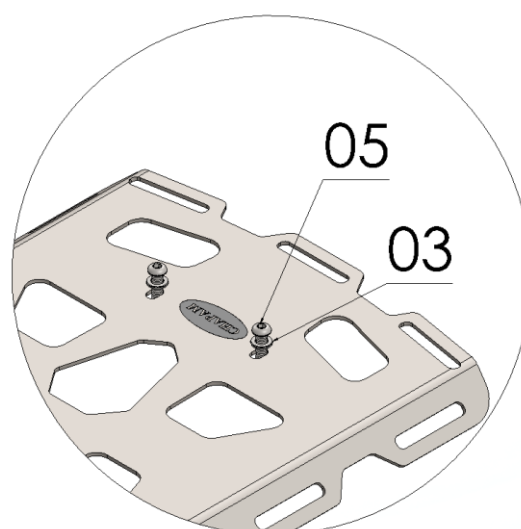

**Detalhe B**

Nº Item	Cód. Peça	Descrição	Quant.
01	-	Chapa para bagagens ROYAL ENFIELD METEOR 350	01
02	-USI-0286- (0006)	Espaçador Ø Ext. 14,10 x Ø Int. 8,30 x Comp. 19,00	02
03	1648	Arruela lisa M6 INOX	04
04	2141	PARAF. ABAUL. ALLEN MA 06 - 1,00 X 50 INOX rosca total	02
05	1066	PARAF. ABAUL. ALLEN MA 06 - 1,00 X 20 INOX rosca total	02

Imagem Meramente Ilustrativa  
(Versão-01)

O produto está sujeito a alterações sem aviso prévio



## 12765 – Chapa para bagagens

### ROYAL ENFIELD METEOR 350 (preto fosco)

Características:

- Produzido em chapa de aço carbono;
- Acabamento com pintura eletrostática pó preto fosco;
- Acompanha parafusos, arruelas e espaçadores;
- Massa do produto aproximado: 1,340 kg;
- Pessoas necessárias para instalação: 02.



[www.chapam.com.br](http://www.chapam.com.br)

[suportetecnico@chapam.com.br](mailto:suportetecnico@chapam.com.br)

Figura: 01



Figura: 02



Figura: 03



Figura: 04



Figura: 05

